

# Serto.

---

SERTO IS PROVIDING ALL-IN-ONE SOLUTIONS FOR THE OPTICAL INDUSTRY

# Optical Solutions Tailored to Your Needs

OUR GOAL IS TO CREATE INNOVATIVE SOLUTIONS FOR OPTICAL INDUSTRY

Serto is a production company founded in 2018. It provides All in One services including shop design, manufacturing of retail interiors, production of signages, offline advertisement, shop renovation and professional installations. We leverage our experience and innovations to add value in other contexts and across other industries. In the face of a constantly changing world, we provide custom solutions tailored to our clients. We embrace challenges as opportunities to learn, grow and explore pioneering solutions. The commitment to quality and integrity that defined us in the early days continues to be the driving force behind serto today, that will power possibilities for a better tomorrow.

Serto to firma produkcyjna założona w 2018 roku. Świadczy usługi All-in-one, w tym projektowanie sklepów, produkcję wewnątrz detalicznych, wytwarzanie oznakowania, reklamę offline, remont sklepów i profesjonalne instalacje. Korzystamy z naszego doświadczenia i innowacji, aby zapewniać wartość w innych kontekstach i dziedzinach. W obliczu ciągle zmieniającego się świata, oferujemy rozwiązania dostosowane do naszych klientów. Przyjmujemy wyzwania jako okazje do nauki, rozwoju i poszukiwania pionierskich rozwiązań. Zobowiązanie do jakości i integralności, które nas określało na początku, dzisiaj jest siłą napędową Serto.

## Where we are?

Our main office and production is located in the city of Wrocław in Poland. Thanks to over 3000 sqm of factory space and close connection with office we are able to produce and store huge quantities of furniture.

Nasze główne biuro i produkcja znajdują się we Wrocławiu w Polsce. Dzięki ponad 3000 m<sup>2</sup> powierzchni fabrycznej i systemu połączeniu z biurem jesteśmy w stanie produkować i składować ogromne ilości mebli.

## We are Global

We Provide our services globally, boasting strong independent client rosters consisting of both domestic and international corporates. We are constantly adapting to the fast changing environment. We can deliver equipment or send our teams to complete orders to countries all over the world. Our services have reached Poland, Germany, Austria, Italy, Spain, United Kingdom and USA.

Świadczymy nasze usługi na całym świecie, współpracujemy z klientami składającymi się z krajowych i międzynarodowych korporacji, co oznacza, że ciągle dostosowujemy się do szybko zmieniającego się środowiska. Możemy dostarczać sprzęt lub wysłać nasze zespoły do realizacji zamówień do krajów na całym świecie. Nasze usługi dotarły do Polski, Niemiec, Austrii, Włoch, Hiszpanii, Wielkiej Brytanii i USA.



# Serto.

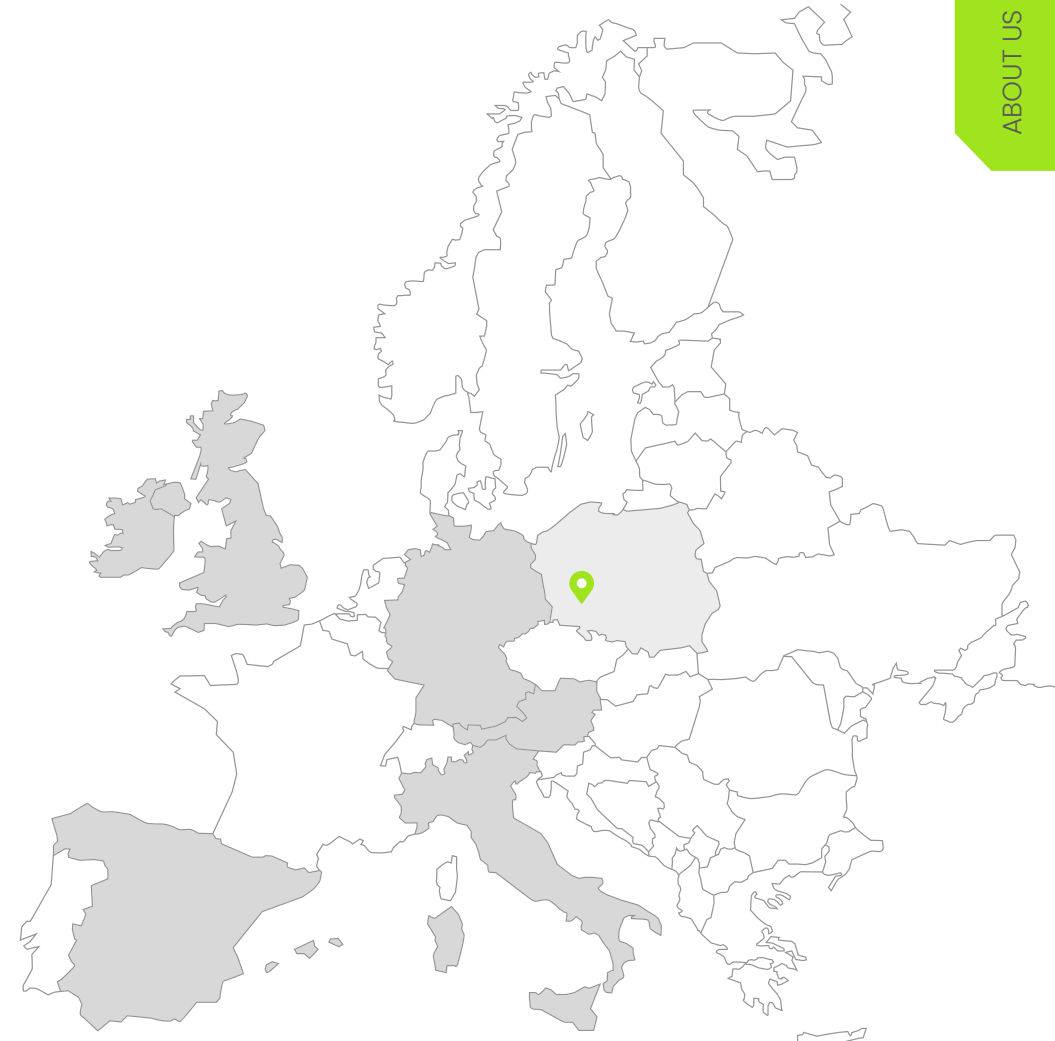

ABOUT US

www.serto.pl



# Free-standing Displays

---

SERTO IS PROVIDING ALL-IN-ONE SOLUTIONS FOR THE OPTICAL INDUSTRY



185 Frames  
185 Oprawek

## DISPLAY NO. 1 / FSD.NI.F185

Designed with exposition in mind. This Case gives you the most for your money and space. Thanks to the clear plexiglass shelves and an all white design, you're able to bring out most of the displayed glass frames. A plain, modern form ensures that this piece can fit well in any environment.

Został zaprojektowany z myślą o jak największej ilości prezentowanych oprawek. Jest to rozwiązanie idealne do pomieszczeń z małym metrażem. Dzięki przezroczystym półkom z płyty plexi oraz białej płycie meblowej oprawki są dobrze wyeksponowane a sam prezydent wpisuje się w każde otoczenie.

## FEATURES / CECHY

Wood colors / Kolory drewna

ANTHRACITE  
ANTRACYT



WHITE  
BIAŁY



SOLAR OAK  
DĄB SŁONECZNY



MIDDAY WALNUT  
ORZECH POŁUDNIOWY



NATURAL MAPLE  
KLON NATURALNY



More personalization on the back of the catalog.  
Więcej opcji personalizacji z tyłu katalogu.

## DIMENSIONS / WYMIARY

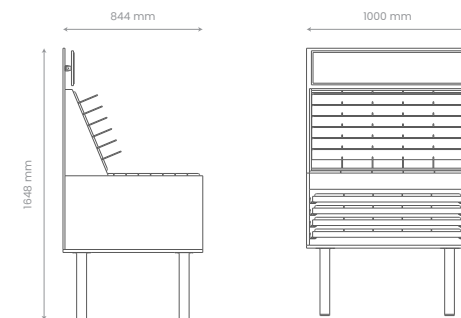

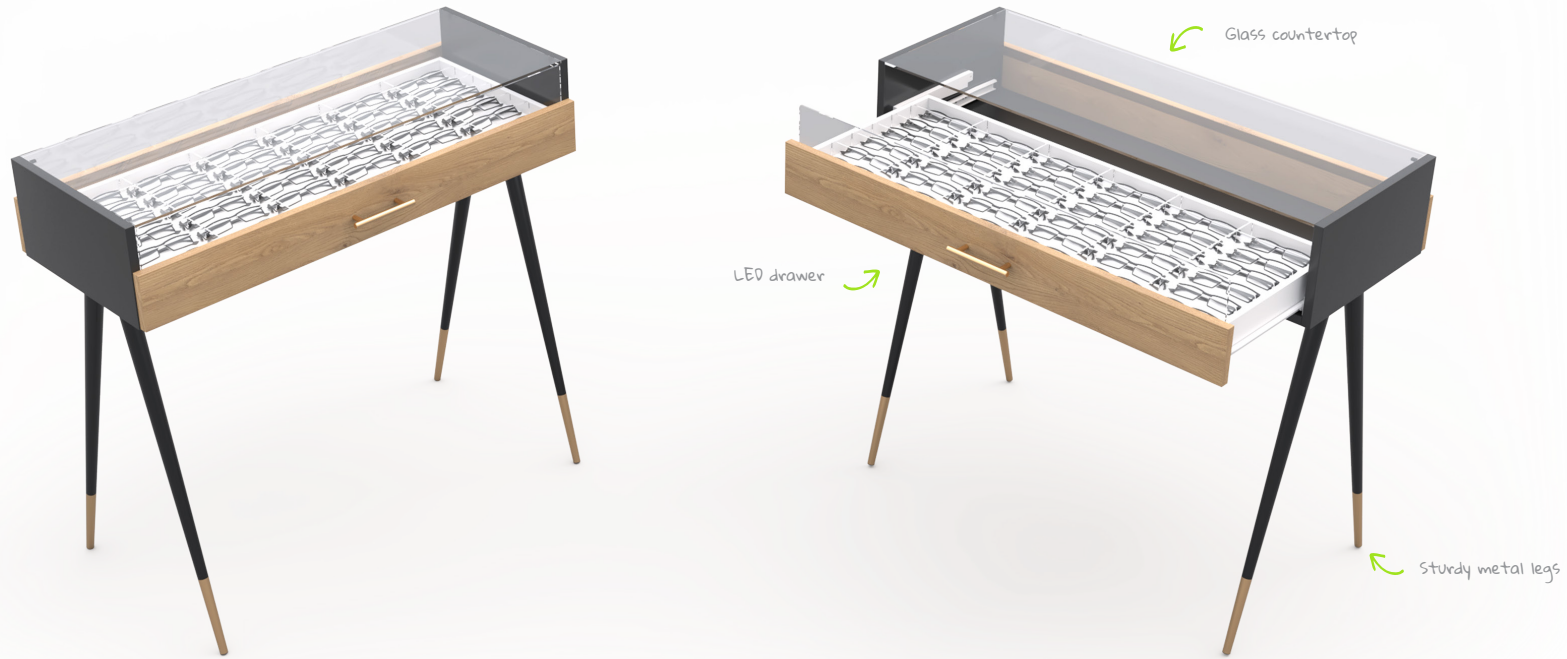

36 Frames  
36 Oprawek

## DISPLAY NO. 2 / FSD.N2.F36

A retro modern 60s inspired glass and wood display with a single drawer. The sleek case design allows easy access to eyeglasses, while giving you the option of keeping them locked. It's illuminated on both sides with an LED strip for a clearer and a more elegant exposition. The stand is durable and constructed from high quality materials.

Stylowy, elegancki, inspirowany latami 60-tymi wolnostojący jednostronny prezydent gablotowy. Stabilna konstrukcja, szklane wykończenie oraz podświetlone półki modułami LED sprawiają, że prezydent przykuwa uwagę a oprawki w odbiorze zyskują na wartości. Gablota wykonana jest z wysokiej jakości materiałów.

## FINISH OPTIONS / WYKOŃCZENIE POWIERZCHNI

Wood colors / Kolory drewna



More personalization on the back of the catalog.  
Więcej opcji personalizacji z tyłu katalogu.

## DIMENSIONS / WYMIARY

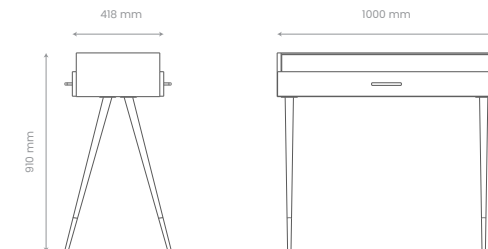

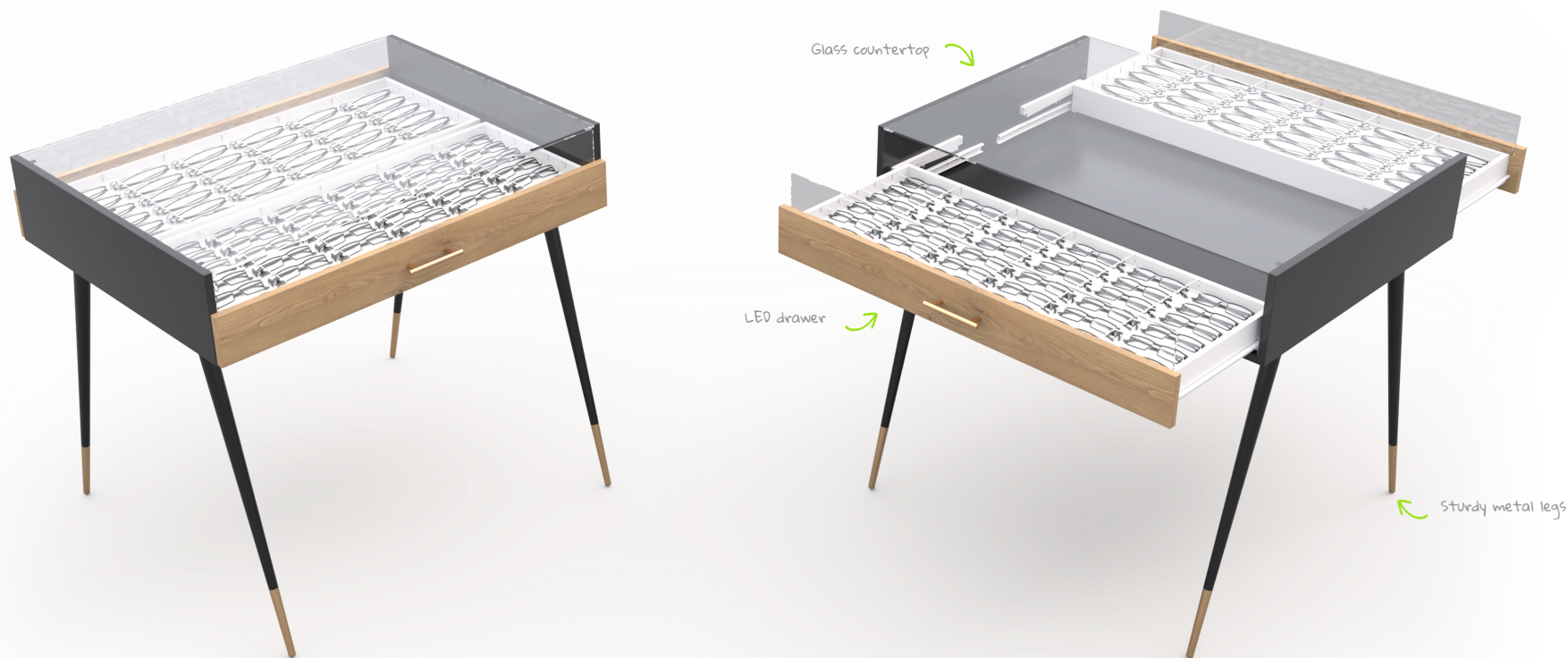

72 Frames  
72 Oprawek

## DISPLAY NO. 3 / FSD.N3.F72

A retro modern 60s inspired glass and wood display with a double drawer. The sleek case design allows easy access to eyeglasses, while giving you the option of keeping them locked. It's illuminated on both sides with an LED strip for a clearer and a more elegant exposition. The stand is durable and constructed from high quality materials.

Stylowy, elegancki, inspirowany latami 60-tymi wolnostojący podwójny prezentor gablotowy. Stabilna konstrukcja, szklane wykończenie oraz podświetlone półki modułami LED sprawiają, że prezentor przykuwa uwagę a oprawki w odbiorze zyskują na wartości. Gablota wykonana jest z wysokiej jakości materiałów.

## FINISH OPTIONS / WYKOŃCZENIE POWIERZCHNI

Wood colors / Kolory drewna

ANTHRACITE  
ANTRACYT



WHITE  
BIAŁY



SOLAR OAK  
DĄB SŁONECZNY



MIDDAY WALNUT  
ORZECH POŁUDNIOWY



NATURAL MAPLE  
KLON NATURALNY



More personalization on the back of the catalog.  
Więcej opcji personalizacji z tyłu katalogu.

## DIMENSIONS / WYMIARY

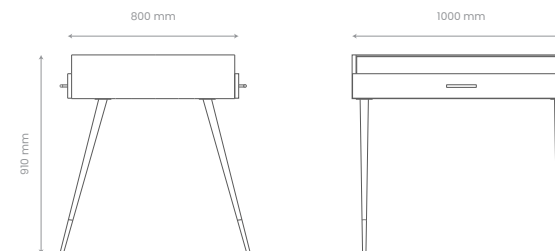

### NEED DESIGNS?

We Offer **3D Concepts**  
for **Optical Shop** Displays!



30 Frames  
30 Oprawek

#### DISPLAY NO. 4 / FSD.N4.F30

The futuristic design of this free-standing optical display makes it ideal for use in any retail stores. It's made with a modular LED backlight shelf mounting system. The illuminated shelves provide an all-in-one exposition solution, even in darker or poorly lit places.

Futurystyczny i designerski prezydent wolnostojący, który idealnie wypełnia przestrzeń salonu. Każda z półek jest wyposażona w moduły LED oświetlające ich górną oraz dolną część. Dzięki temu rozwiązaniu każda z opravek otrzymuje indywidualną przestrzeń ekspozycyjną a oświetlenie pozwala na umieszczenie prezentera w miejscach gorzej doświetlonych bez utraty waloru prezentowanych opravek.

#### FINISH OPTIONS / WYKOŃCZENIE POWIERZCHNI

Composite pannels colours / Kolory paneli kompozytowych

BLACK  
CZARNY



WHITE  
BIAŁY



More personalization on the back of the catalog.  
Więcej opcji personalizacji z tyłu katalogu.

#### DIMENSIONS / WYMIARY

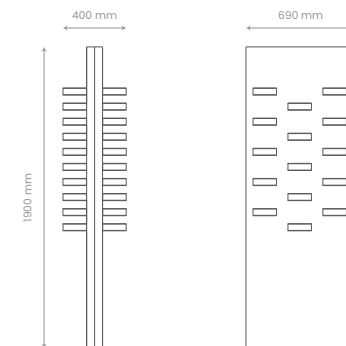



**WANT  
SOMETHING  
UNIQUE?**

We Offer **3D Concepts**  
for **Optical Shop** Displays!



120 Frames  
120 Oprawek

### DISPLAY NO. 5 / FSD.N5.F120

A free-standing modular display with additional storage in the base. Build to hold as many frames whilst keeping a clean design, perfect for when you need a lot of exposition space. An ideal eye-catching system both for small and large interiors. It has additional mirror and marketing modules available.

Wolnostojący prezydent modułowy z dodatkową przestrzenią magazynową w podstawie. To rozwiązanie pozwala na stworzenie dużych przestrzeni ekspozycyjnych. Pozwala na ekspozycję dużej ilości oprawek. Dodatkowe nakładki pozwalają na montaż lustra jak i przestrzeni marketingowej w górnej części prezentera.

### FINISH OPTIONS / WYKOŃCZENIE POWIERZCHNI

Composite pannels colours / Kolory paneli kompozytowych



Wood colors / Kolory drewna



More personalization on the back of the catalog.  
Więcej opcji personalizacji z tyłu katalogu.

### DIMENSIONS / WYMIARY

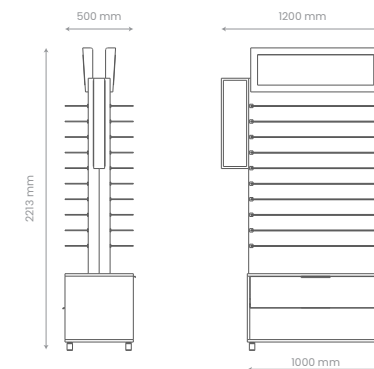

LOOKING FOR  
DIFERENT  
STYLE?

We Offer **3D Concepts**  
for **Optical Shop** Displays!



60 Frames  
60 Oprawek

## DISPLAY NO. 6 / FSD.N6.F60

A free-standing modular display with additional storage in the base. Build to hold as many frames whilst keeping a clean design, perfect for when you need a lot of exposition space. An ideal eye-catching system both for small and large interiors. It has additional mirror and marketing modules available.

Wolnostojący prezydent modułowy z dodatkową przestrzenią magazynową w podstawie. To rozwiązanie pozwala na stworzenie dużych przestrzeni ekspozycyjnych. Pozwala na ekspozycję dużej ilości oprawek. Dodatkowe nakładki pozwalają na montaż lustra jak i przestrzeni marketingowej w górnej części prezydenta.

## FINISH OPTIONS / WYKOŃCZENIE POWIERZCHNI

Composite pannels colours / Kolory paneli kompozytowych



Wood colors / Kolory drewna



More personalization on the back of the catalog.  
Więcej opcji personalizacji z tyłu katalogu.

## DIMENSIONS / WYMIARY

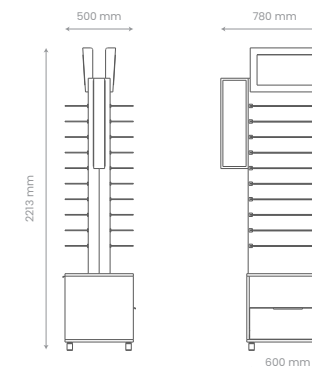



## WANT SOMETHING UNIQUE?

We Offer **3D Concepts** for **Optical Shop Displays!**

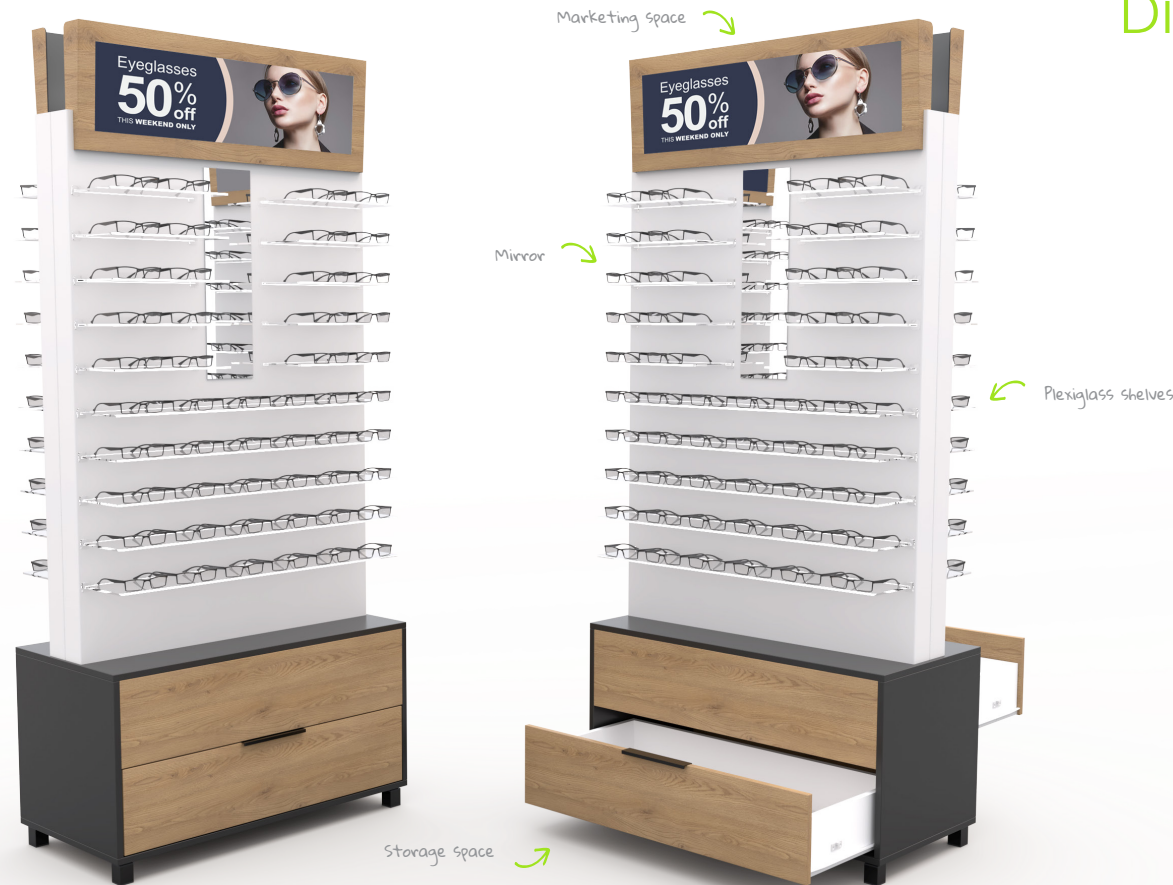

100 Frames  
100 Oprawek

### DISPLAY NO. 7 / FSD.N7.F100

A free-standing modular display with additional storage in the base. Build to hold as many frames whilst keeping a clean design, perfect for when you need a lot of exposition space. An ideal eye-catching system both for small and large interiors. It has additional mirror and marketing modules available.

Wolnostojący prezydent modułowy z dodatkową przestrzenią magazynową w podstawie. To rozwiązanie pozwala na stworzenie dużych przestrzeni ekspozycyjnych. Umożliwia przedstawienie dużej ilości oprawek. Dodatkowe nakładki pozwalają na montaż lustra jak i przestrzeni marketingowej w górnej części prezydenta.

### FINISH OPTIONS / WYKOŃCZENIE POWIERZCHNI

Composite panels colours / Kolory paneli kompozytowych

BLACK  
CZARNY



WHITE  
BIAŁY



Wood colors / Kolory drewna

SOLAR OAK  
DĄB SŁONECZNY



MIDDAY WALNUT  
ORZECH POŁUDNIOWY



NATURAL MAPLE  
KLON NATURALNY



ANTHRACITE  
ANTRACYT



WHITE  
BIAŁY



More personalization on the back of the catalog.  
Więcej opcji personalizacji z tyłu katalogu.

### DIMENSIONS / WYMIARY

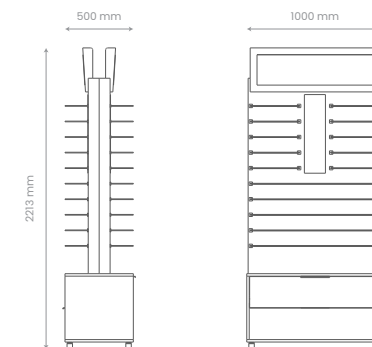

## NEED DESIGNS?

We Offer **3D Concepts**  
for **Optical Shop** Displays!



50 Frames  
50 Opravek

### DISPLAY NO. 8 / FSD.N8.F50

A free-standing modular display with additional storage in the base. Build to hold as many frames whilst keeping a clean design, perfect for when you need a lot of exposition space. An ideal eye-catching system both for small and large interiors. It has additional mirror and marketing modules available.

Wolnostojący prezydent modułowy z dodatkową przestrzenią magazynową w podstawie. To rozwiązanie pozwala na stworzenie dużych przestrzeni ekspozycyjnych. Umożliwia przedstawienie dużej ilości opravek. Dodatkowe nakładki pozwalają na montaż lustra jak i przestrzeni marketingowej w górnej części prezydenta.

### FINISH OPTIONS / WYKOŃCZENIE POWIERZCHNI

Composite pannels colours / Kolory paneli kompozytowych



Wood colors / Kolory drewna



More personalization on the back of the catalog.  
Więcej opcji personalizacji z tyłu katalogu.

### DIMENSIONS / WYMIARY

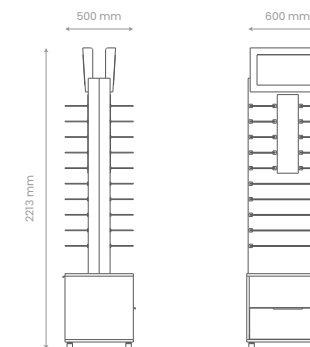



LOOKING FOR  
DIFFERENT  
STYLE?

We Offer **3D Concepts**  
for **Optical Shop** Displays!



100 Frames  
100 Oprawek

## DISPLAY NO. 9 / FSD.N9.F100

A free-standing modular display. It's made with a combination of a thick, heavy metal base and modern light materials for the shell. These Displays have a large capacity, giving you plenty of exposition space while keeping a small footprint. With the plexiglass shelves, you're able to bring out most of the displayed frames from all angles. A centrally mounted mirror makes this an all-in-one solution.

Wolnostojący prezenter modułowy pozwala na stworzenie dużych przestrzeni ekspozycyjnych. Umożliwia przedstawienie dużej ilości oprawek a lustro wkomponowane w ekspozycję pozwala na oszczędność miejsca. Dodatkowa nakładka w górnej części ekspozytora dodaje przestrzeń marketingową.

## FINISH OPTIONS / WYKOŃCZENIE POWIERZCHNI

Composite pannels colours / Kolory paneli kompozytowych



Wood colors / Kolory drewna

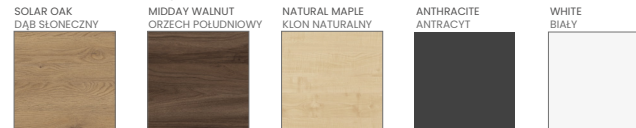

More personalization on the back of the catalog.  
Więcej opcji personalizacji z tyłu katalogu.

## DIMENSIONS / WYMIARY

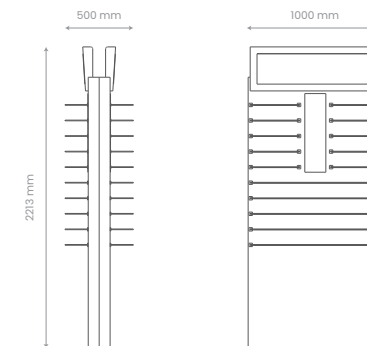

### NEED DESIGNS?

We Offer **3D Concepts**  
for **Optical Shop** Displays!

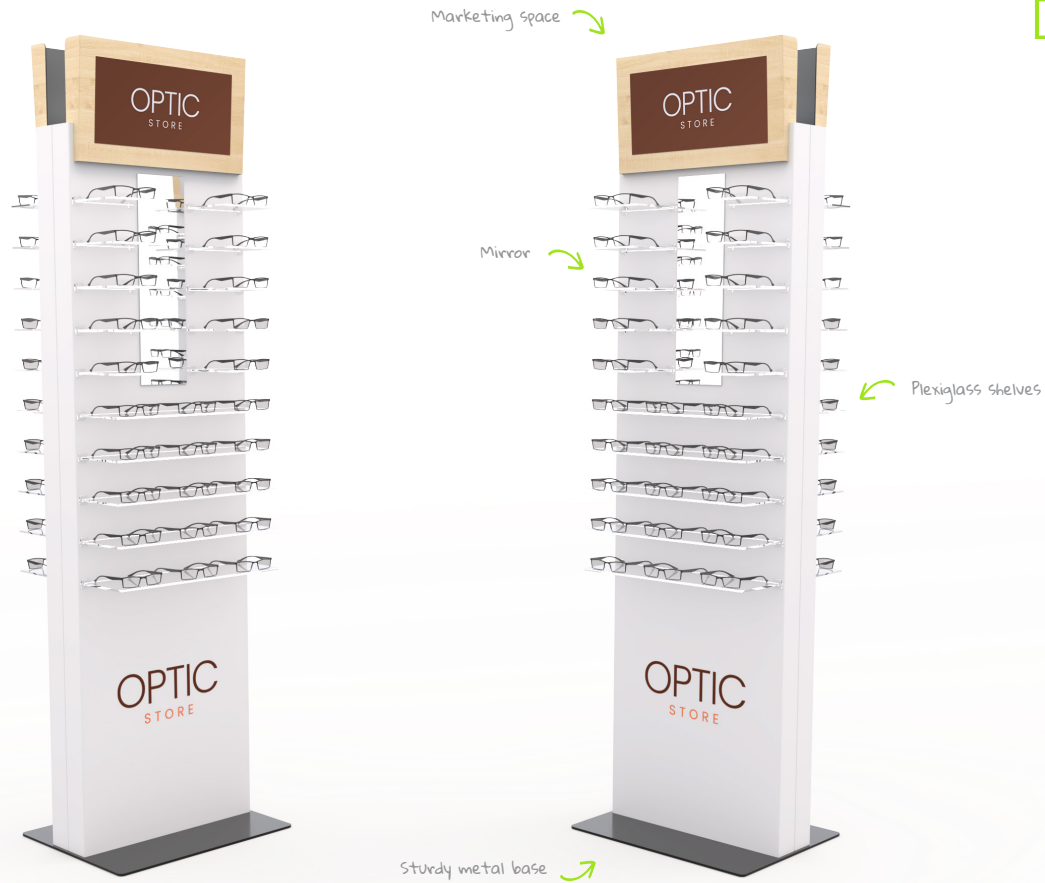

50 Frames  
50 Oprawek

#### DISPLAY NO. 10 / FSD.N10.F50

A free-standing modular display. It's made with a combination of a thick, heavy metal base and modern light materials for the shell. These Displays have a large capacity, giving you plenty of exposition space while keeping a small footprint. With the plexiglass shelves, you're able to bring out most of the displayed frames from all angles. A central mounted mirror makes this an all-in-one solution.

Wolnostojący prezydent modułowy pozwala na stworzenie dużych przestrzeni ekspozycyjnych. Umożliwia przedstawienie dużej ilości oprawek a lustro wkomponowane w ekspozycję pozwala na oszczędność miejsca. Dodatkowa nakładka w górnej części ekspozytora dodaje przestrzeń marketingową.

#### FINISH OPTIONS / WYKOŃCZENIE POWIERZCHNI

Composite pannels colours / Kolory paneli kompozytowych



Wood colors / Kolory drewna

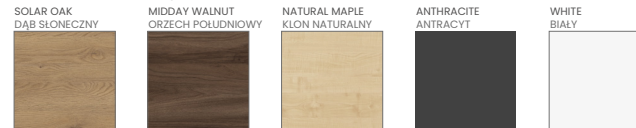

More personalization on the back of the catalog.  
Więcej opcji personalizacji z tyłu katalogu.

#### DIMENSIONS / WYMIARY

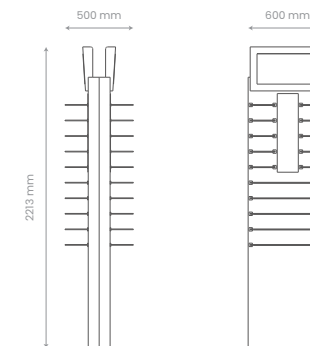



LOOKING FOR  
DIFERENT  
STYLE?

We Offer **3D Concepts**  
for **Optical Shop** Displays!



30 Frames  
30 Oprawek

## DISPLAY NO. 11 / FSD.N11.F30

A free-standing modular display. It's made with a combination of a thick, heavy metal base and modern light materials for the shell. These Displays have a large capacity, giving you plenty of exposition space while keeping a small footprint. With the plexiglass shelves, you're able to bring out most of the displayed frames from all angles. A central mounted mirror makes this an all-in-one solution.

Wolnostojący prezenter modułowy pozwala na stworzenie dużych przestrzeni ekspozycyjnych. Umożliwia przedstawienie dużej ilości oprawek a lustro wkomponowane w ekspozycję pozwala na oszczędność miejsca. Dodatkowa nakładka w górnej części ekspozytora dodaje przestrzeń marketingową.

## FINISH OPTIONS / WYKOŃCZENIE POWIERZCHNI

Composite pannels colours / Kolory paneli kompozytowych



Wood colors / Kolory drewna



More personalization on the back of the catalog.  
Więcej opcji personalizacji z tyłu katalogu.

## DIMENSIONS / WYMIARY

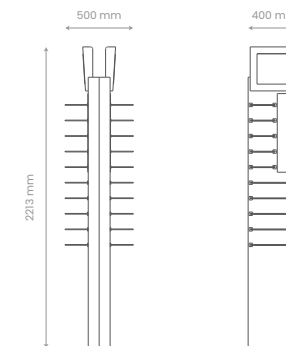

**WANT  
SOMETHING  
UNIQUE?**

We Offer **3D Concepts**  
for **Optical Shop** Displays!

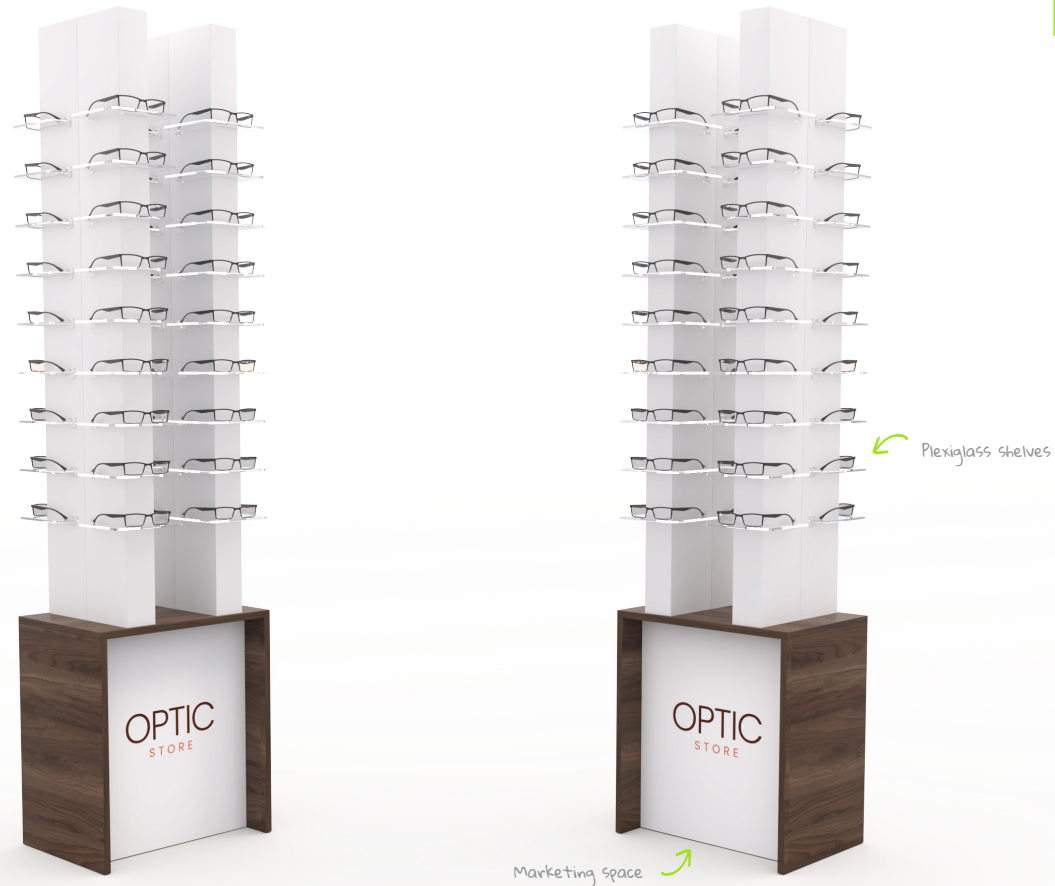

36 Frames  
36 Oprawek

## DISPLAY NO. 12/ FSD.N12.F36

A modern free-standing display. Thanks to its form, it doesn't obstruct the view, making it a perfect choice for smaller or densely packed venues. Each frame is displayed separately, bringing out its individual characteristics. The bottom of the display comes in many finish options along with marketing space.

Nowoczesny wolnostojący prezydent na oprawki. Dzięki swojej formie nie zastania widoczności co jest świetnym rozwiązaniem do małych lub mocno wypełnionych przestrzeni. Każda z oprawek jest eksponowana osobno dzięki czemu zyskują na indywidualności. Dolna przestrzeń jest dostępna w różnych wykończeniach oraz posiada miejsce na marketing.

## FINISH OPTIONS / WYKOŃCZENIE POWIERZCHNI

Composite pannels colours / Kolory paneli kompozytowych



Wood colors / Kolory drewna



More personalization on the back of the catalog.  
Więcej opcji personalizacji z tyłu katalogu.

## DIMENSIONS / WYMIARY

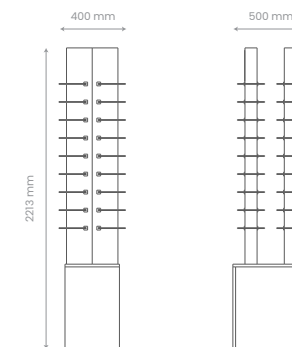



## NEED DESIGNS?

We Offer **3D Concepts**  
for **Optical Shop** Displays!



88 Frames  
88 Oprawek

### DISPLAY NO. 13 / FSD.N13.F88

Double-sided and with a large capacity, this display gives plenty of space for the glass frames while offering great value. An all-in-one case with integrated mirrors and room for advertisement. Made with light and sturdy modern materials and a clean exposition focused design, you get the most of your money whilst also keeping a small footprint.

Dwustronny wolnostojący pylon ekspozycyjny. Rozwiązanie idealne dla małych przestrzeni dzięki dużej ilości eksponowanych oprawek po 2 stronach prezentera. Na ściankach bocznych znajduje się lustro oraz przestrzeń marketingowa. Prosty design pozwala na wpisanie się pylonu w większość pomieszczeń a stalowa stopa zapewnia stabilność.

### FINISH OPTIONS / WYKOŃCZENIE POWIERZCHNI

Composite pannels colours / Kolory paneli kompozytowych

BLACK  
CZARNY



WHITE  
BIAŁY



More personalization on the back of the catalog.  
Więcej opcji personalizacji z tyłu katalogu.

### DIMENSIONS / WYMIARY

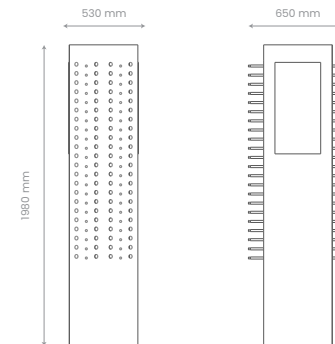





LOOKING FOR  
DIFFERENT  
STYLE?

We Offer **3D Concepts**  
for **Optical Shop** Displays!



64 Frames  
64 Oprawek

## DISPLAY NO. 14/ FSD.N14.F64

A free-standing retail shelving unit designed to accommodate an ever-changing environment. It's made of a light but sturdy modern material that, in combination with the shape of the shell, ensures a sturdy construction whilst being easy to move. A top panel of choice can be fitted with a mirror, a digitally printed logo, or advertisement for a completely corporate solution.

Wolnostojący podwójny prezydent modułowy. Stworzony do budowania przestrzeni w dowolny sposób. Lekka konstrukcja pozwala na szybkie oraz proste aranżowanie pomieszczeń a dzięki przezroczystym półkom oprawki są dobrze wyeksponowane. Na górze ekspozytora znajduje się dodatkowa przestrzeń marketingowa.

## FINISH OPTIONS / WYKOŃCZENIE POWIERZCHNI

Composite pannels colours / Kolory paneli kompozytowych



Wood colors / Kolory drewna



More personalization on the back of the catalog.  
Więcej opcji personalizacji z tyłu katalogu.

## DIMENSIONS / WYMIARY

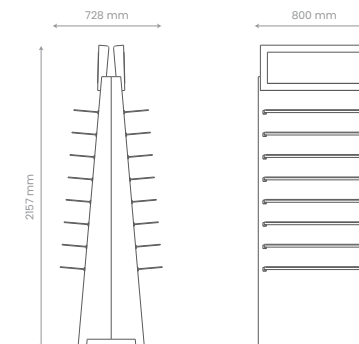

# Serto.

# Display no. 15

FSD.NI5.F64

FREE-STANDING DISPLAYS

## WANT SOMETHING UNIQUE?

We Offer **3D Concepts** for **Optical Shop** Displays!



Acrylic eyeglasses frame holders.  
Akrylowe uchwyty na oprawki okularowe.



Sturdy aluminium extrusion construction  
Solidna konstrukcja z ekstruzji aluminiowej

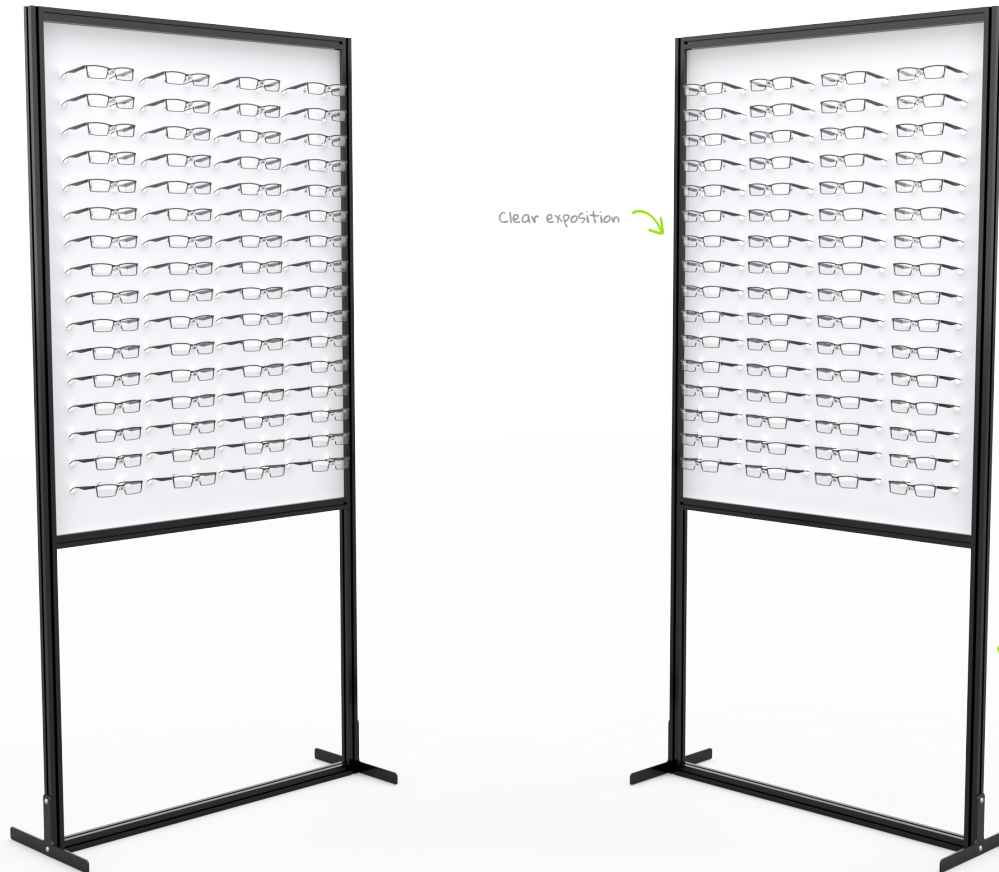

64 Frames  
64 Oprawek

### DISPLAY NO. 15 / FSD.NI5.F64

Designed as a free-standing or welcome display. Thanks to its solid aluminum foil frame construction, the presenter is strong and lightweight. It takes up very little space, making it ideal for small rooms or areas where you do not want to obstruct visibility.

Zaprojektowany jako ekspozycja wolnostojąca lub przywitrynowa. Dzięki solidnej konstrukcji ramy z profili aluminiowych prezydent jest wytrzymały oraz lekki. Zajmuje mało miejsca dzięki czemu sprawdzi się idealnie w małych salonach lub miejscach w których nie chcemy zakrywać widoczności.

### FINISH OPTIONS / WYKOŃCZENIE POWIERZCHNI

Acrylic finishes / Rodzaje akrylu



Construction colors / Kolory konstrukcji



More personalization on the back of the catalog.  
Więcej opcji personalizacji z tyłu katalogu.

### DIMENSIONS / WYMIARY

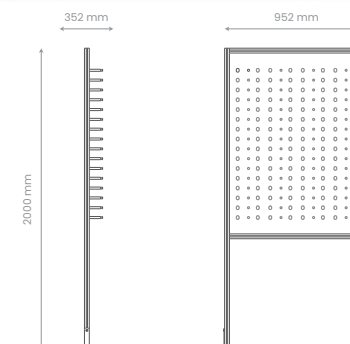

www.serto.pl



Acrylic eyeglasses frame holders.  
Akrylowe uchwyty na oprawki okularowe.



Sturdy aluminium extrusion construction  
Solidna konstrukcja z ekstruzji aluminiowej

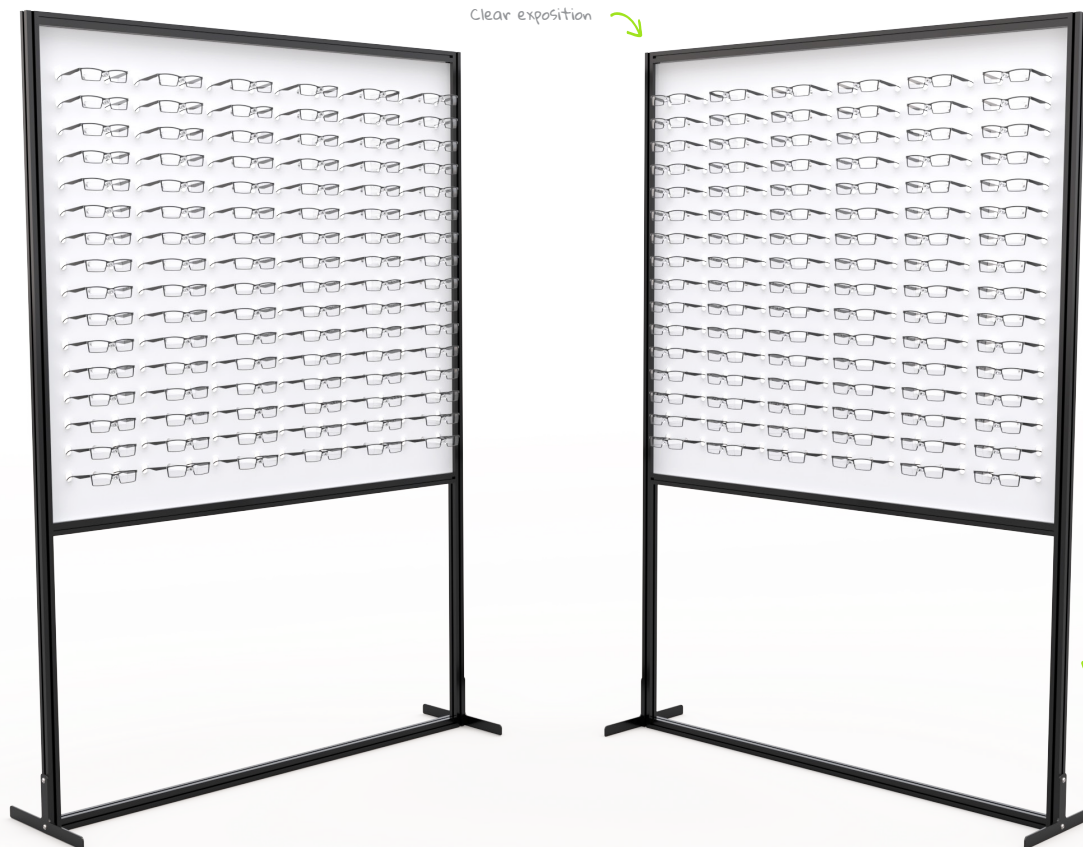

Clear exposition

Sturdy aluminium extrusion construction

LOOKING FOR  
DIFERENT  
STYLE?

We Offer **3D Concepts**  
for **Optical Shop** Displays!



96 Frames  
96 Oprawek

## DISPLAY NO. 16 / FSD.N16.F96

Designed as a free-standing or welcome display. Thanks to its solid aluminum foil frame construction, the presenter is strong and lightweight. It takes up very little space, making it ideal for small rooms or areas where you do not want to obstruct visibility.

Zaprojektowany jako ekspozycja wolnostojąca lub przywitrynowa. Dzięki solidnej konstrukcji ramy z profili aluminiowych preznenter jest wytrzymały oraz lekki. Zajmuje mało miejsca dzięki czemu sprawdzi się idealnie w małych salonach lub miejscach w których nie chcemy zakrywać widoczności.

## FINISH OPTIONS / WYKOŃCZENIE POWIERZCHNI

Acrylic finishes / Rodzaje akrylu

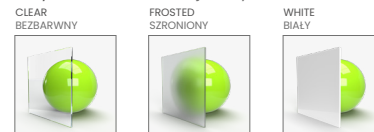

Construction colors / Kolory konstrukcji

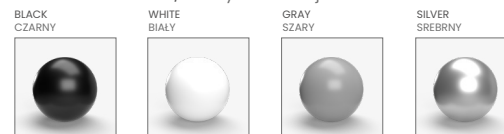

More personalization on the back of the catalog.  
Więcej opcji personalizacji z tyłu katalogu.

## DIMENSIONS / WYMIARY

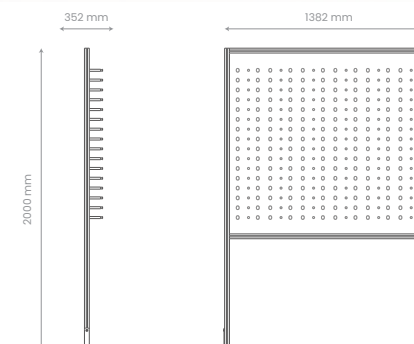

# Wall Mount Displays Systems

---

SERTO IS PROVIDING ALL-IN-ONE SOLUTIONS FOR THE OPTICAL INDUSTRY





## NEED DESIGNS?

We Offer **3D Concepts**  
for **Optical Shop** Displays!

### MODULE WSL NO. 1 / WS.N1.F60

Dimensions / Wymiary  
2213 mm x 1000 mm x 400 mm  
OO 60

Thanks to the large dimensions of the unit, additional marketing and storage space is gained. The frames are exhibited on Plexiglas shelves, giving them a light and transparent look. In the lower section there are 3 additional drawers with storage space.

Dzięki dużej dostępnej powierzchni zyskujemy dodatkowe miejsce marketingowe jak i magazynowe. Oprawki prezentowane są na przezroczystych półkach wykonanych z plexi, które nadają im przejrzysty wygląd. W dolnej części znajdują się dodatkowe trzy szuflady z przestrzenią magazynową.



### MODULE WSM NO. 1 / WS.N1.M

Dimensions / Wymiary  
2213 mm x 300 mm x 400 mm

A single mirror module, arrange a couple of these in combination with the other displays from this collection for an all-in-one solution.

Pojedynczy moduł luster, połącz je z innymi prezentarami z tej kolekcji, aby uzyskać kompleksowe rozwiązanie.



### MODULE WSS NO. 1 / WS.N1.F30

Dimensions / Wymiary  
2213 mm x 600 mm x 400 mm  
OO 30

A narrower version of a larger display in this collection. It allows for easier arrangement in your shop

Węższa wersja większego prezentera z tej serii. Umożliwia łatwiejszą aranżację w Twoim sklepie.



### WALL SET NO. 1

A Full wall construction comprised of a large display area and plenty of storage space. A modular solution that's perfect for covering large walls in the best suitable configuration for any store. An addition of a mirror module makes this an all-inclusive package. Each unit has space for marketing, letting you organize them in a way that's best suited to your needs.

Pełny moduł ścienny z przestrzeniami ekspozycyjnymi oraz magazynowymi. Rozwiązania modułowe sprawdzają się idealnie dla dużych pustych przestrzeni ściennych. Dzięki użyciu modułów możesz dowolnie wykreować swoją przestrzeń w salonie oraz dobrać ilość prezentowanych oprawek oraz luster. Na górze prezentorów znajduje się przestrzeń marketingowa dzięki której możesz wydzielić miejsce dla konkretnych marek.

# Serto.



Acrylic eyeglasses frame holders.  
Akrylowe uchwyty na oprawki okularowe.



Drawers with compartments for eyeglass frames.  
Szufłady z przegrodami na oprawki okularowe.



## Wall Set no. 1

WS.N1.F60

### WANT SOMETHING UNIQUE?

We Offer **3D Concepts** for **Optical Shop** Displays!



60 Frames  
60 Oprawek

WALL MOUNT DISPLAYS

### DISPLAY NO. 1 / WS.N1.F60

Thanks to the large dimensions of the unit, additional marketing and storage space is gained. The frames are exhibited on Plexiglas shelves, giving them a light and transparent look. In the lower section there are 3 additional drawers with storage space.

Dzięki dużej dostępnej powierzchni zyskujemy dodatkowe miejsce marketingowe jak i magazynowe. Oprawki prezentowane są na przezroczystych półkach wykonanych z plexi, które nadają im przejrzysty wygląd. W dolnej części znajdują się dodatkowe trzy szufłady z przestrzenią magazynową.

### FINISH OPTIONS / WYKOŃCZENIE POWIERZCHNI

Composite pannels colours / Kolory paneli kompozytowych



Wood colors / Kolory drewna



More personalization on the back of the catalog.  
Więcej opcji personalizacji z tyłu katalogu.

### DIMENSIONS / WYMIARY

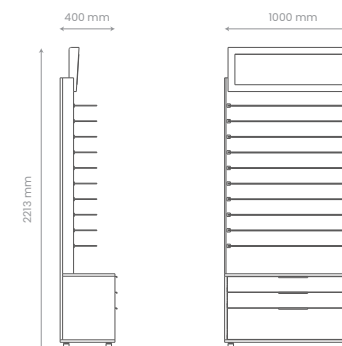

www.serto.pl

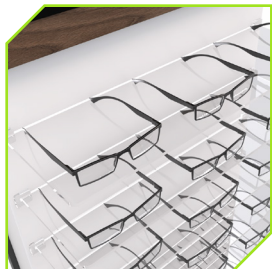

Acrylic eyeglasses frame holders.  
Akrylowe uchwyty na oprawki okularowe.

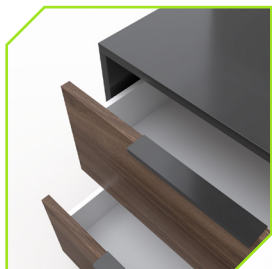

Drawers with compartments for eyeglass frames.  
Szufłady z przegrodami na oprawki okularowe.



Marketing space →

Plexiglass shelves →

Storage space →



Adjustable legs →

## Wall Set no. 1

WS.NI.F30

LOOKING FOR  
DIFERENT  
STYLE?

We Offer **3D Concepts**  
for **Optical Shop** Displays!



30 Frames  
30 Oprawek

### DISPLAY NO. 1 / WS.NI.F30

Thanks to the large dimensions of the unit, additional marketing and storage space is gained. The frames are exhibited on Plexiglas shelves, giving them a light and transparent look. In the lower section there are 2 additional drawers with storage space.

Dzięki dużej dostępnej powierzchni zyskujemy dodatkowe miejsce marketingowe jak i magazynowe. Oprawki prezentowane są na przezroczystych półkach wykonanych z plexi, które nadają im przejrzysty wygląd. W dolnej części znajdują się dodatkowe dwie szufłady z przestrzenią magazynową.

### FINISH OPTIONS / WYKOŃCZENIE POWIERZCHNI

Composite pannels colours / Kolory paneli kompozytowych

BLACK  
CZARNY



WHITE  
BIAŁY



Wood colors / Kolory drewna

SOLAR OAK  
DĄB SŁONECZNY



MIDDAY WALNUT  
ORZECH POŁUDNIOWY



NATURAL MAPLE  
KLON NATURALNY



ANTHRACITE  
ANTRACYT



WHITE  
BIAŁY



More personalization on the back of the catalog.  
Więcej opcji personalizacji z tyłu katalogu.

### DIMENSIONS / WYMIARY

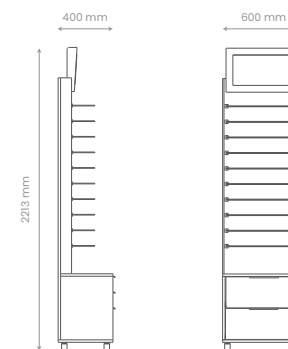





### NEED DESIGNS?

We Offer **3D Concepts**  
for **Optical Shop** Displays!

#### MODULE WSL NO. 2 / WS.N2.F64

Dimensions / Wymiary  
2213 mm x 1000 mm x 400 mm  
OO 64

Thanks to the large dimensions of the unit, additional marketing and storage space is gained. The frames are exhibited on Plexiglas panels, giving them a light and transparent look. In the lower section there are 3 additional drawers with storage space.

Dzięki dużej dostępnej powierzchni zyskujemy dodatkowe miejsce marketingowe jak i magazynowe. Oprawki prezentowane są na wyciętej laserowo płycie oraz akrylowych noskach dzięki czemu zyskują na przejrzystości a ich ułożenie jest równomierne. W dolnej części znajdują się dodatkowe trzy szuflady z przestrzenią magazynową.



#### MODULE WSM NO. 2 / WS.N2.M

Dimensions / Wymiary  
2213 mm x 300 mm x 400 mm

A single mirror module, arrange a couple of these in combination with the other displays from this collection for an all-in-one solution.

Pojedynczy moduł luster, połącz je z innymi prezentarami z tej kolekcji, aby uzyskać kompleksowe rozwiązanie.



#### MODULE WSS NO. 2 / WS.N2.F32

Dimensions / Wymiary  
2213 mm x 600 mm x 400 mm  
OO 32

A narrower version of a larger display in this collection. It allows for easier arrangement in your shop

Węższa wersja większego prezentera z tej serii. Umożliwia łatwiejszą aranżację w Twoim sklepie.



#### WALL SET NO. 2

Full wall Unit with display and storage spaces. Modular solutions are ideal for large empty wall spaces. Using this system, you are free to create your own space in the salon and to choose the number of frames and mirrors to be displayed. The glasses are showcased on specially prepared plastic panels, giving them a lightweight appearance. On top of the presenters, there is a marketing area, which allows you to separate the space for specific brands.

Pełny moduł ścienny z przestrzeniami ekspozycyjnymi oraz magazynowymi. Rozwiązania systemowe sprawdzają się idealnie dla dużych pustych przestrzeni ściennych. Dzięki użyciu modułów możesz dowolnie wykreować swoją przestrzeń w salonie oraz dobrą ilość prezentowanych opravek oraz lusterek. Oprawki ekspozycyjne są na specjalnie przygotowanych panelach z tworzywa sztucznego dzięki czemu nabierają lekkości. Na górze prezentatorów znajduje się przestrzeń marketingowa dzięki której możesz wydzielić miejsce dla konkretnych marek.

# Serto.



Acrylic eyeglasses frame holders.  
Akrylowe uchwyty na oprawki okularowe.



Drawers with compartments for eyeglass frames.  
Szufłady z przegrodami na oprawki okularowe.



## Wall Set no. 2

WS.N2.F64

**NEED  
DESIGNS?**  
We Offer **3D Concepts**  
for **Optical Shop** Displays!



64 Frames  
64 Oprawek

WALL MOUNT DISPLAYS

### MODULE WSL NO. 2 / WS.N2.F64

Thanks to the large dimensions of the unit, additional marketing and storage space is gained. The frames are exhibited on Plexiglas panels, giving them a light and transparent look. In the lower section there are 3 additional drawers with storage space.

Dzięki dużej dostępnej powierzchni zyskujemy dodatkowe miejsce marketingowe jak i magazynowe. Oprawki prezentowane są na wyciętej laserowo płycie oraz akrylowych noskach dzięki czemu zyskują na przejrzystości a ich ułożenie jest równomierne. W dolnej części znajdują się dodatkowe trzy szufłady z przestrzenią magazynową.

### FINISH OPTIONS / WYKOŃCZENIE POWIERZCHNI

Acrylic finishes / Rodzaje akrylu

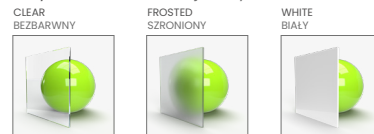

Wood colors / Kolory drewna



More personalization on the back of the catalog.  
Więcej opcji personalizacji z tyłu katalogu.

### DIMENSIONS / WYMIARY

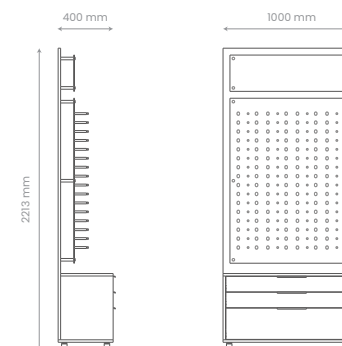





Acrylic eyeglasses frame holders.  
Akrylowe uchwyty na oprawki okularowe.



Drawers with compartments for eyeglass frames.  
Szufłady z przegrodami na oprawki okularowe.



WANT  
SOMETHING  
UNIQUE?

We Offer 3D Concepts  
for **Optical Shop** Displays!



32 Frames  
32 Oprawek

### MODULE WSL NO. 2 / WS.N2.F32

Thanks to the large dimensions of the unit, additional marketing and storage space is gained. The frames are exhibited on Plexiglas panels, giving them a light and transparent look. In the lower section there are 2 additional drawers with storage space.

Dzięki dużej dostępnej powierzchni zyskujemy dodatkowe miejsce marketingowe jak i magazynowe. Oprawki prezentowane są na przezroczystych półkach wykonanych z plexi, które nadają im przejrzysty wygląd. W dolnej części znajdują się dodatkowe dwie szufłady z przestrzenią magazynową.

### FINISH OPTIONS / WYKOŃCZENIE POWIERZCHNI

#### Acrylic finishes / Rodzaje akrylu

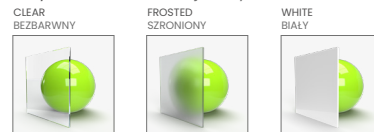

#### Wood colors / Kolory drewna



More personalization on the back of the catalog.  
Więcej opcji personalizacji z tyłu katalogu.

### DIMENSIONS / WYMIARY

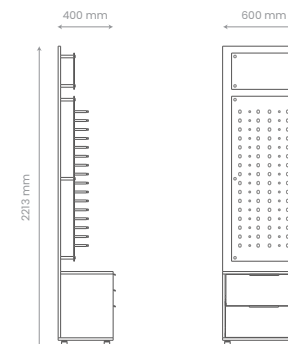



## NEED DESIGNS?

We Offer **3D Concepts** for **Optical Shop** Displays!

### MODULE WSL NO. 3 / WS.N3.F42

Dimensions / Wymiary  
2213 mm x 1000 mm x 400 mm

42

Thanks to the large dimensions of the unit, additional marketing and storage space is gained. In the lower section there are 3 additional drawers with storage space.

Dzięki dużej dostępnej powierzchni zyskujemy na dodatkowej przestrzeni marketingowej jak i magazynowej. W dolnej części znajdują się dodatkowe trzy szuflady z przestrzenią magazynową.



### MODULE WSM NO. 3 / WS.N3.M

Dimensions / Wymiary  
2213 mm x 300 mm x 400 mm

A single mirror module, arrange a couple of these in combination with the other displays from this collection for an all-in-one solution.

Pojedynczy moduł luster, połącz je z innymi prezentarami z tej kolekcji, aby uzyskać kompleksowe rozwiązanie.



### MODULE WSS NO. 3 / WS.N3.F16

Dimensions / Wymiary  
2213 mm x 600 mm x 400 mm

16

A narrower version of a larger display in this collection. It allows for easier arrangement in your shop

Węższa wersja większego prezentera z tej serii. Umożliwia łatwiejszą aranżację w Twoim sklepie.



### WALL SET NO. 2

Full wall Unit with display and storage spaces. Modular solutions are ideal for large empty wall spaces. Using this system, you are free to create your own space in the salon and to choose the number of frames and mirrors to be displayed. The glasses are showcased on specially prepared LED panels, which give the frames additional value in appearance. On top of the presenters, there is a marketing area, which allows you to separate the space for specific brands.

Pełny moduł ścienny z przestrzeniami ekspozycyjnymi oraz magazynowymi. Rozwiązania systemowe sprawdzają się idealnie dla dużych pustych przestrzeni w salonie oraz dużej ilości prezentowanych opravek oraz lusterek. Oprawki ekspozycyjne są na specjalnie przygotowanych półkach LED dzięki którym oprawki otrzymują dodatkowy walor. Na górze prezentatorów znajduje się przestrzeń marketingowa dzięki której możesz wydzielić miejsce dla konkretnych marek.

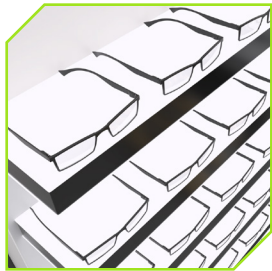

illuminated plexiglass shelves  
podświetlane plexiglasowe półki



Drawers with compartments for eyeglass frames.  
Szufłady z przegrodami na oprawki okularowe.



### NEED DESIGNS?

We Offer **3D Concepts** for **Optical Shop** Displays!



42 Frames  
42 Oprawek

#### MODULE WSL NO. 3 / WS.N3.F42

Thanks to the large dimensions of the unit, additional marketing and storage space is gained. The glasses are showcased on specially prepared LED panels, which give the frames additional value in appearance. In the lower section there are 3 additional drawers with storage space.

Dzięki dużej dostępnej powierzchni dodatkowo miejsca marketingowe jak i magazynowe. Oprawki eksponowane są na specjalnie przygotowanych półkach LED dzięki którym oprawki otrzymują dodatkowy walor. W dolnej części znajdują się dodatkowe trzy szufłady z przestrzenią magazynową.

#### FINISH OPTIONS / WYKOŃCZENIE POWIERZCHNI

Composite pannels colours / Kolory paneli kompozytowych



Wood colors / Kolory drewna



More personalization on the back of the catalog.  
Więcej opcji personalizacji z tyłu katalogu.

#### DIMENSIONS / WYMIARY

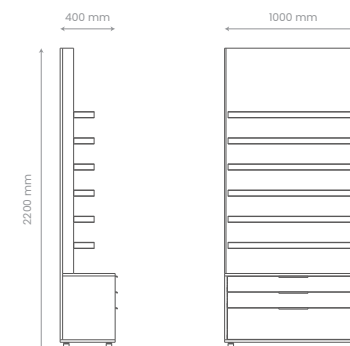



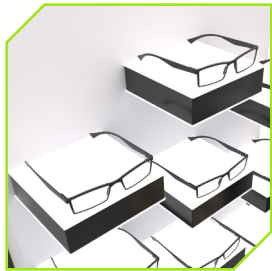

illuminated plexiglass shelves  
podświetlane plexiglasowe półki

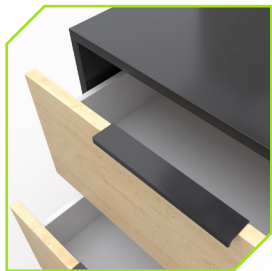

Drawers with compartments for eyeglass frames.  
Szufłady z przegrodami na oprawki okularowe.

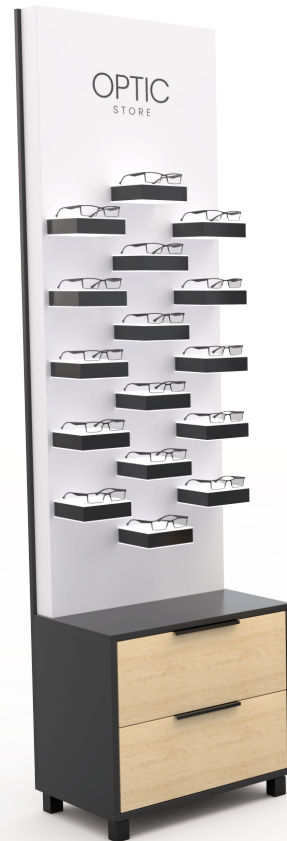

Marketing space →

Illuminate plexiglass shelves →

Storage space →

Adjustable legs ↙

LOOKING FOR  
DIFERENT  
STYLE?

We Offer **3D Concepts** for **Optical Shop Displays!**



16 Frames  
16 Oprawek

## MODULE WSL NO. 3 / WS.N3.F16

Thanks to the large dimensions of the unit, additional marketing and storage space is gained. The glasses are showcased on specially prepared LED panels, which give the frames additional value in appearance. In the lower section there are 2 additional drawers with storage space.

Dzięki dużej dostępnej powierzchni zyskujemy dodatkowe miejsce marketingowe jak i magazynowe. Oprawki eksponowane są na specjalnie przygotowanych półkach LED dzięki którym oprawki otrzymują dodatkowy walor. W dolnej części znajdują się dodatkowe dwie szufłady z przestrzenią magazynową.

## FINISH OPTIONS / WYKOŃCZENIE POWIERZCHNI

Composite pannels colours / Kolory paneli kompozytowych



Wood colors / Kolory drewna



More personalization on the back of the catalog.  
Więcej opcji personalizacji z tyłu katalogu.

## DIMENSIONS / WYMIARY

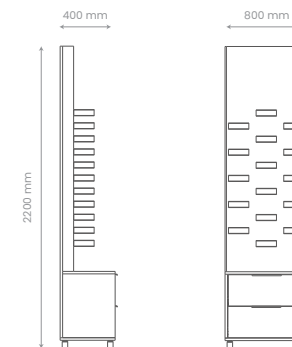



## NEED DESIGNS?

We Offer **3D Concepts**  
for **Optical Shop** Displays!

### MODULE WSS NO. 4 / WS.N4.M

Dimensions / Wymiary  
2213 mm x 600 mm x 400 mm

A single mirror module, arrange a couple of these in combination with the other displays from this collection for an all-in-one solution.

Pojedynczy moduł luster, połącz je z innymi prezentarami z tej kolekcji, aby uzyskać kompleksowe rozwiązanie.



### MODULE WSS NO. 4 / WS.N4.F56

Dimensions / Wymiary  
2213 mm x 600 mm x 400 mm

56

Thanks to the large dimensions of the unit, additional marketing and display space is gained. The frames are exhibited on Plexiglas shelves, giving them a light and transparent look.

Dzięki dużym wymiarom mebla zyskuje się dodatkową przestrzeń marketingową. Oprawki prezentowane są na przezroczystych półkach wykonanych z plexi, które nadają im przejrzysty wygląd.

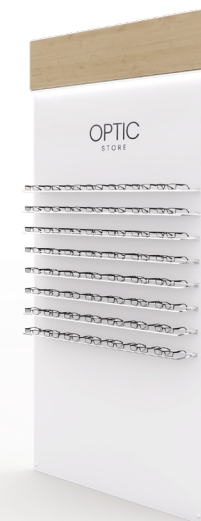

### WALL SET NO. 4

Full wall Unit with display Modular solutions are ideal for large empty wall spaces. Using this system, you are free to create your own space in the salon and to choose the number of frames and mirrors to be displayed. On top of the presenters, there is a marketing area, which allows you to separate the space for specific brands.

Pełny moduł ścienny z przestrzeniami ekspozycyjnymi. Rozwiązania systemowe sprawdzają się idealnie dla dużych pustych przestrzeni ściennych. Dzięki użyciu modułów możesz dowolnie wykreować swoją przestrzeń w salonie oraz dobrą ilość prezentowanych oprawek oraz lusterek. Na górze prezentatorów znajduje się powierzchnia marketingowa dzięki której możesz wydzielić miejsce dla konkretnych marek.





Marketing space  
Przestrzeń marketingowa



Plexiglass shelves  
Półki z plexiglassu



## WANT SOMETHING UNIQUE?

We Offer **3D Concepts** for **Optical Shop** Displays!



56 Frames  
56 Oprawek

### MODULE WSL NO. 4 / WS.N4.F56

Thanks to the large available surface, additional marketing space is gained. The frames are presented on transparent shelves made of Plexiglas, giving them a light and transparent appearance.

Dzięki dużej dostępnej powierzchni zyskujemy dodatkowe miejsce marketingowe. Oprawki prezentowane są na przezroczystych półkach wykonanych z plexi, które nadają im przejrzysty wygląd.

### FINISH OPTIONS / WYKOŃCZENIE POWIERZCHNI

Composite pannels colours / Kolory paneli kompozytowych



Wood colors / Kolory drewna



More personalization on the back of the catalog.  
Więcej opcji personalizacji z tyłu katalogu.

### DIMENSIONS / WYMIARY

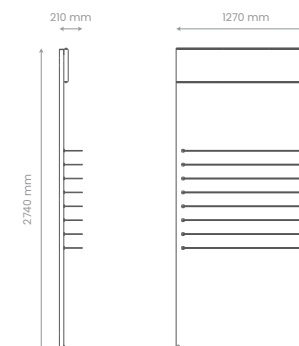



## NEED DESIGNS?

We Offer **3D Concepts**  
for **Optical Shop** Displays!

### WALL SET NO. 2

Single-sided presenter in the form of a wall unit. Modular solutions are ideal for large empty wall spaces. By mixing and matching, you are free to create your own showroom space. Choose the amount of frames and mirrors to be presented. On top of the presenters, there is a marketing area so that you can separate the space for specific brands.

Jednostronny prezentor w postaci modułu ściennego. Rozwiązania modułowe sprawdzają się idealnie dla dużych pustych przestrzeni ściennych. Dzięki użyciu modułów możesz dowolnie wykreować swoją przestrzeń w salonie oraz dobrą ilość prezentowanych opravek oraz luster. Na górze prezentorów znajduje się przestrzeń marketingowa dzięki której możesz wydzielić miejsce dla konkretnych marek.

### MODULE WSS NO. 5 / WS.N5.M

Dimensions / Wymiary  
2213 mm x 600 mm x 400 mm

A single mirror module, arrange a couple of these in combination with the other displays from this collection for an all-in-one solution.

Pojedynczy moduł luster, połącz je z innymi prezentarami z tej kolekcji, aby uzyskać kompleksowe rozwiązanie.



### MODULE WSS NO. 5 / WS.N5.F32

Dimensions / Wymiary  
2213 mm x 600 mm x 400 mm  
32

Thanks to the large dimensions of the unit, additional marketing and storage space is gained. The frames are exhibited on Plexiglas shelves, giving them a light and transparent look.

Dzięki dużym wymiarom mebla zyskuje się dodatkową przestrzeń marketingową. Oprawki prezentowane są na przezroczystych półkach wykonanych z plexi, które nadają im przejrzysty wygląd.





Marketing space  
Przestrzeń marketingowa



Plexiglass shelves  
Półki z plexiglassu



Aluminium composite shell

## NEED DESIGNS?

We Offer **3D Concepts**  
for **Optical Shop** Displays!



32 Frames  
32 Oprawek

### MODULE WSS NO. 5/ WS.N5.F32

Modular wall presenter. Designed to be arrangeable around your needs in any way you like. The lightweight construction allows for quick and easy rearrangement. Thanks to the transparent shelves, the frames are well exposed. The top of the display provides additional marketing space.

Ścienne prezentery modułowy. Stworzony do budowania przestrzeni w dowolny sposób. Lekka konstrukcja pozwala na szybkie oraz proste aranżowanie pomieszczeń a dzięki przezroczystym półkom oprawki są dobrze eksponowane. Na górze ekspozytora znajduje się dodatkowa przestrzeń marketingowa.

### FINISH OPTIONS / WYKOŃCZENIE POWIERZCHNI

Composite pannels colours / Kolory paneli kompozytowych



Wood colors / Kolory drewna



More personalization on the back of the catalog.  
Więcej opcji personalizacji z tyłu katalogu.

### DIMENSIONS / WYMIARY

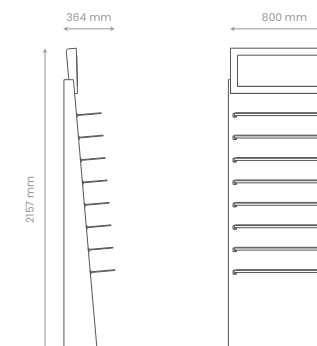



## NEED DESIGNS?

We Offer **3D Concepts**  
for **Optical Shop** Displays!

### WALL SET NO. 7

Modular solutions are ideal for large empty wall spaces. By utilising a modular construction, you are free to create your own showroom space and choose the number of glasses to be displayed. The combination of wall-mounted and chest of drawer units, makes full use of the wall space, allowing the largest number of frames to be displayed.

Rozwiązania modułowe sprawdzają się idealnie dla dużych pustych przestrzeni ściennych. Dzięki użyciu modułów możesz dowolnie wykreować swoją przestrzeń w salonie oraz dobrą ilość prezentowanych opravek. Połączenie ekspozytorów naściennych z ekspozytorami komodowymi w pełni wykorzystuje przestrzeń naścienną umożliwiając ekspozycje największej ilości opravek.

### MODULE WSS NO. 7 / WS.N7.F180

Dimensions / Wymiary  
2213 mm x 600 mm x 400 mm

○ ○ 180

Thanks to the large dimensions of the unit, additional marketing and storage space is gained. The frames are exhibited on Plexiglas shelves, giving them a light and transparent look.

Dzięki dużym wymiarom mebla zyskuje się dodatkową przestrzeń marketingową. Oprawki prezentowane są na wyciętej laserowo płycie oraz akrylowych noskach dzięki czemu zyskują na przejrzystości a ich ułożenie jest równomierne.



### MODULE WSS NO. 7 / WS.N7.F144

Dimensions / Wymiary  
2213 mm x 600 mm x 400 mm

○ ○ 144

This display set comes with stackable storage options. These allow for you to build a display/storage solution that's best suited to your requirements.

Ten zestaw prezentatorów ma możliwość budowania przestrzeni magazynowej. Pozwala to na stworzenie rozwiązania do prezentowania/przechowywania, opravek w odpowiedni sposób.



### MODULE WSS NO. 7 / WS.N7.F36

Dimensions / Wymiary  
2213 mm x 600 mm x 400 mm

○ ○ 36

This display set comes with stackable storage options. These allow for you to build a display/storage solution that's best suited to your requirements.

Ten zestaw prezentatorów ma możliwość budowania przestrzeni magazynowej. Pozwala to na stworzenie rozwiązania do prezentowania/przechowywania, opravek w odpowiedni sposób.





WANT  
SOMETHING  
UNIQUE?

We Offer 3D Concepts  
for **Optical Shop** Displays!

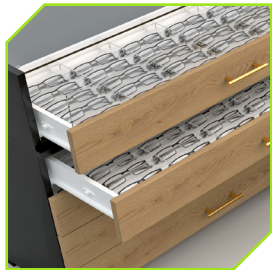

Acrylic eyeglasses frame holders.  
Akrylowe uchwyty na oprawki okularowe.



Drawers with compartments for eyeglass frames.  
Szufłady z przegródkami na oprawki okularowe.



Glass countertop



Modular drawers



180 Frames  
180 Oprawek

## DISPLAY NO. 7 / WS.N7.F180

Combination of a cabinet presenter and a commode presenter. The dresser unit has 4 drawers with compartments for glasses and can be configured as desired. A display unit can be added to each chest of drawers, which fits perfectly into the overall presentation and also showcases the frames.

Połączenie prezentera gablotowego z prezentem komodowym. Prezentery komodowe posiadają cztery szufłady z przegródkami na oprawki i mogą być dowolnie konfigurowane. Na każdy z modułów komodowych można dodać prezentery gablotowy, który idealnie wpasuje się w całość prezentacji a dodatkowo wyeksponuje oprawki.

## FINISH OPTIONS / WYKOŃCZENIE POWIERZCHNI

Wood colors / Kolory drewna

ANTHRACITE  
ANTRACYT



WHITE  
BIAŁY



SOLAR OAK  
DĄB SŁONECZNY



MIDDAY WALNUT  
ORZECH POŁUDNIOWY



NATURAL MAPLE  
KLON NATURALNY



More personalization on the back of the catalog.  
Więcej opcji personalizacji z tyłu katalogu.

## DIMENSIONS / WYMIARY

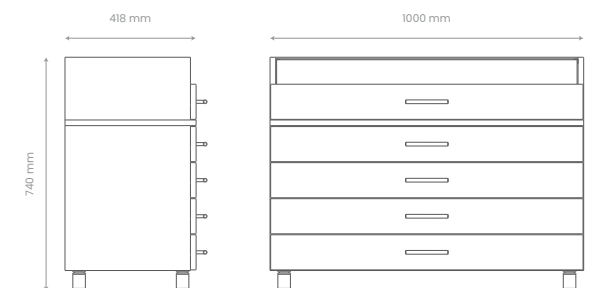



## NEED DESIGNS?

We Offer **3D Concepts**  
for **Optical Shop** Displays!



Acrylic eyeglasses frame holders.  
Akrylowe uchwyty na oprawki okularowe.



Drawers with compartments for eyeglass frames.  
Szufłady z przegródkami na oprawki okularowe.

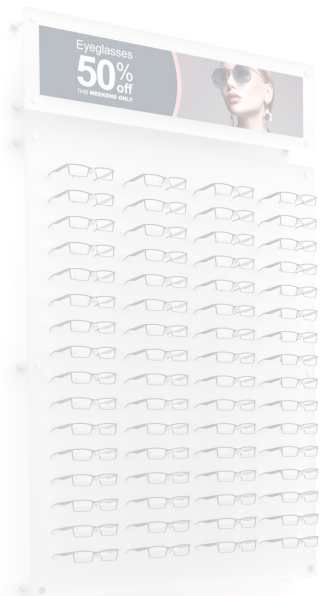

Plexiglass shelves



Modular drawers



144 Frames  
144 Oprawek

### DISPLAY NO. 7 / WS.N7.F144

The dresser unit has 4 drawers with compartments for glasses and can be configured as desired. The free space on the presenter allows additional products to be displayed.

Prezenter komodowy posiadający 4 szufłady z przegródkami na oprawki, mogą być dowolnie konfigurowane. Wolna przestrzeń na prezenterze pozwala na ekspozycję dodatkowych produktów.

### FINISH OPTIONS / WYKOŃCZENIE POWIERZCHNI

Wood colors / Kolory drewna

ANTHRACITE  
ANTRACYT



WHITE  
BIAŁY



SOLAR OAK  
DĄB SŁONECZNY



MIDDAY WALNUT  
ORZECH POŁUDNIOWY



NATURAL MAPLE  
KLON NATURALNY



More personalization on the back of the catalog.  
Więcej opcji personalizacji z tyłu katalogu.

### DIMENSIONS / WYMIARY

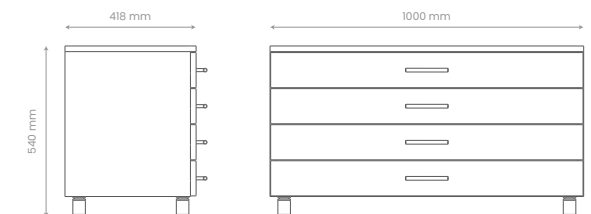

# Serto.

# Wall Set no. 7

WS.N7.F36

WALL MOUNT DISPLAYS

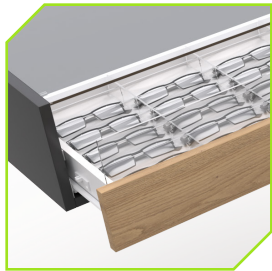

Acrylic eyeglasses frame holders.  
Akrylowe uchwyty na oprawki okularowe.

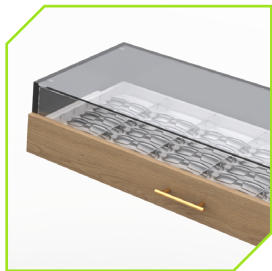

Drawers with compartments for eyeglass frames.  
Szufłady z przegrodami na oprawki okularowe.

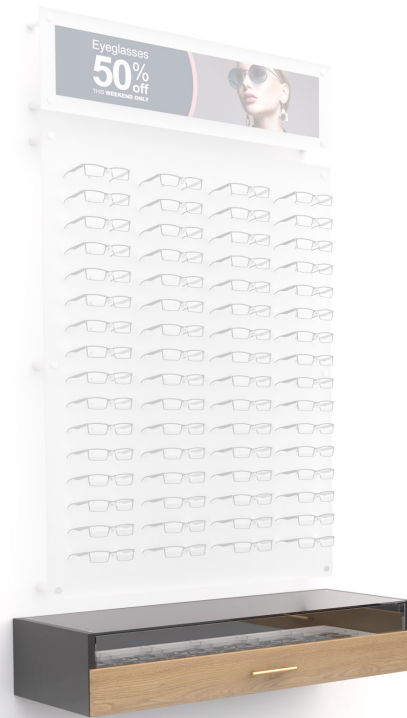

Glass countertop

Modular drawers



36 Frames  
36 Oprawek

## DISPLAY NO. 7 / WS.N7.F36

The cabinet presenter can be attached to the wall or placed on top of the dresser presenter. The use of glass and high-quality materials makes it ideal for displaying high quality frames.

Prezenter gablotowy może być przymocowany do ściany lub postawiony na prezenterze komodowym. Idealnie wyeksponuje oprawki dzięki wykorzystaniu szkła oraz wysokiej jakości materiałów.

## FINISH OPTIONS / WYKOŃCZENIE POWIERZCHNI

Wood colors / Kolory drewna

ANTHRACITE  
ANTRACYT



WHITE  
BIAŁY



SOLAR OAK  
DĄB SŁONECZNY



MIDDAY WALNUT  
ORZECH POŁUDNIOWY



NATURAL MAPLE  
KLON NATURALNY



More personalization on the back of the catalog.  
Więcej opcji personalizacji z tyłu katalogu.

## DIMENSIONS / WYMIARY

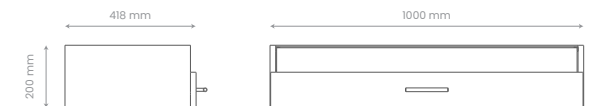

www.serto.pl

# Acrylic Pannels

---

SERTO IS PROVIDING ALL-IN-ONE SOLUTIONS FOR THE OPTICAL INDUSTRY



## NEED DESIGNS?

We Offer **3D Concepts**  
for **Optical Shop** Displays!

### WALL SET NO. 2

Full wall Unit comprised of individual units. Modular solutions are ideal for large empty wall spaces. Using this system, you are free to create your own space in the salon and to choose the number of frames and mirrors to be displayed. The glasses are showcased on specially prepared plastic panels, giving them a lightweight appearance. On top of the presenters, there is a marketing area, which allows you to separate the space for specific brands.

Pełny moduł ścienny z przestrzeniami ekspozycyjnymi. Rozwiązania modułowe sprawdzają się idealnie dla dużych pustych przestrzeni ściennych. Dzięki użyciu modułów możesz dowolnie wykreować swoją przestrzeń w salonie oraz dobrą ilość prezentowanych opravek oraz luster. Panele ściienne pozwalają na dowolne kreowanie przestrzeni w dolnej części prezentera bez ingerencji w ekspozycję opravek.

### MODULE WSL NO. 1 / AP.MI

Dimensions / Wymiary  
2213 mm x 1000 mm x 400 mm

A single mirror module, arrange a couple of these in combination with the other displays from this collection for an all-in-one solution.

Pojedynczy moduł luster, połącz je z innymi prezentarami z tej kolekcji, aby uzyskać kompleksowe rozwiązanie.



### MODULE WSM NO. 1 / AP.NI.A

Dimensions / Wymiary  
2213 mm x 300 mm x 400 mm

A horizontal marketing module, mount above presenters so that you can separate the space for specific brands.

Poziomy moduł marketingowy, montowany nad prezentarami, dzięki czemu można wydzielić przestrzeń dla konkretnych marek.



### MODULE WSS NO. 1 / AP.NI.F64

Dimensions / Wymiary  
2213 mm x 600 mm x 400 mm

64

Wall presenter designed to accommodate a large number of frames without losing space.

Prezenter ścienny zaprojektowany jest tak, aby zmieścić jak najwięcej opravek na dostępnej powierzchni.







Acrylic eyeglasses frame holders.  
Akrylowe uchwyty na oprawki okularowe.



Stainless steel standoffs  
Solidne mocowanie ścienne



96 Frames  
96 Oprawek

## MODULE WSL NO. 1 / AP.MI

Dimensions / Wymiary  
2213 mm x 1200 mm x 400 mm

A single mirror module, arrange a couple of these in combination with the other displays from this collection for an all-in-one solution.

Pojedynczy moduł luster, połącz je z innymi prezentarami z tej kolekcji, aby uzyskać kompleksowe rozwiązanie.



## MODULE WSM NO. 1 / AP.NI.A

Dimensions / Wymiary  
1330 mm x 300 mm x 400 mm



## DISPLAY NO. 1 / AP.NI.F96

Wall presenter, designed to accommodate many frames without losing space. The frames are presented on a laser-cut plate and acrylic holders, which makes them lightweight, and their arrangement introduces rhythm. This solution can be applied directly to the wall or on any piece of furniture.

Prezenter naścienny zaprojektowany jest tak, aby zmieścić jak najwięcej oprawek na dostępnej powierzchni. Oprawki prezentowane są na wyciętej laserowo płycie oraz akrylowych noskach dzięki czemu zyskują na przejrzystości a ich ułożenie jest równomierne. Rozwiązanie to może być stosowane bezpośrednio na ścianę lub na dowolny mebel.

## FINISH OPTIONS / WYKOŃCZENIE POWIERZCHNI

Acrylic finishes / Rodzaje akrylu

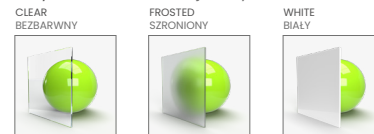

## DIMENSIONS / WYMIARY

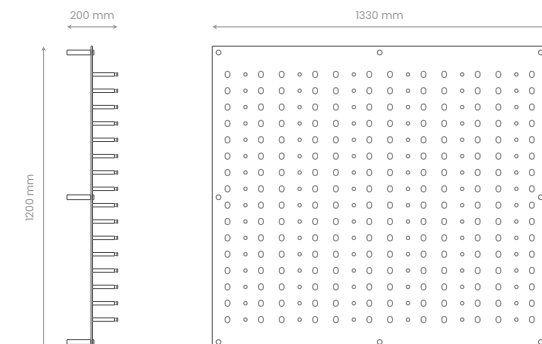



Acrylic eyeglasses frame holders.  
Akrylowe uchwyty na oprawki okularowe.

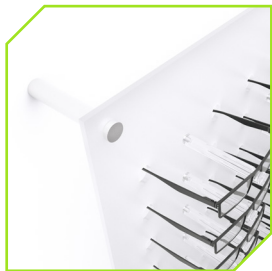

Stainless steel standoffs  
Solidne mocowanie ścienne

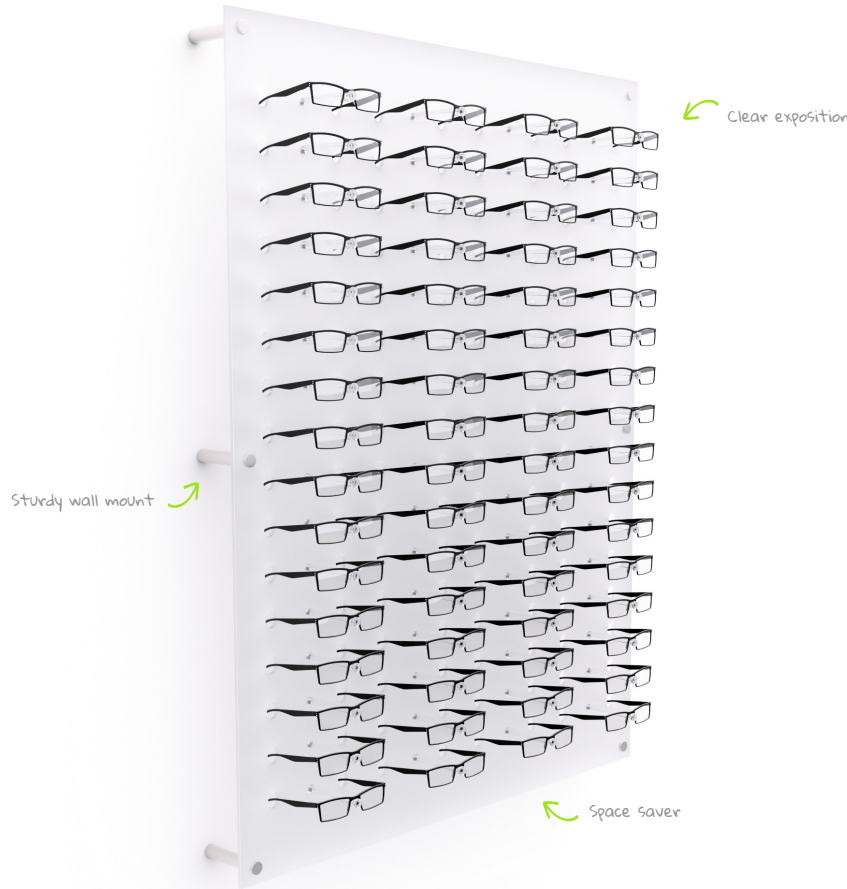

64 Frames  
64 Oprawek

## MODULE WSL NO. 2 / AP.M1

Dimensions / Wymiary  
2213 mm x 1200 mm x 400 mm

A single mirror module, arrange a couple of these in combination with the other displays from this collection for an all-in-one solution.

Pojedynczy moduł luster, połącz je z innymi prezentarami z tej kolekcji, aby uzyskać kompleksowe rozwiązanie.



## MODULE WSM NO. 2 / AP.N2.A

Dimensions / Wymiary  
900 mm x 300 mm x 400 mm



## DISPLAY NO. 2 / AP.N2.F64

Wall presenter, designed to accommodate many frames without losing space. The frames are presented on a laser-cut plate and acrylic holders, which makes them lightweight, and their arrangement introduces rhythm. This solution can be applied directly to the wall or on any piece of furniture.

Prezenter naścienny zaprojektowany jest tak, aby zmieścić jak najwięcej oprawek na dostępnej powierzchni. Oprawki prezentowane są na wyciętej laserowo płycie oraz akrylowych noskach dzięki czemu zyskują na przejrzystości a ich ułożenie jest równomierne. Rozwiązanie to może być stosowane bezpośrednio na ścianę lub na dowolny mebel.

## FINISH OPTIONS / WYKOŃCZENIE POWIERZCHNI

Acrylic finishes / Rodzaje akrylu

CLEAR  
BEZBARWNY



FROSTED  
SZRONIONY



WHITE  
BIAŁY

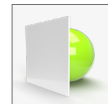

## DIMENSIONS / WYMIARY

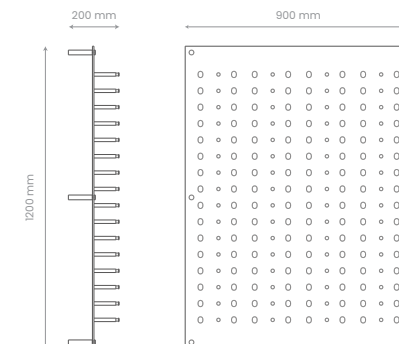



Acrylic eyeglasses frame holders.  
Akrylowe uchwyty na oprawki okularowe.



Stainless steel standoffs  
Solidne mocowanie ścienne

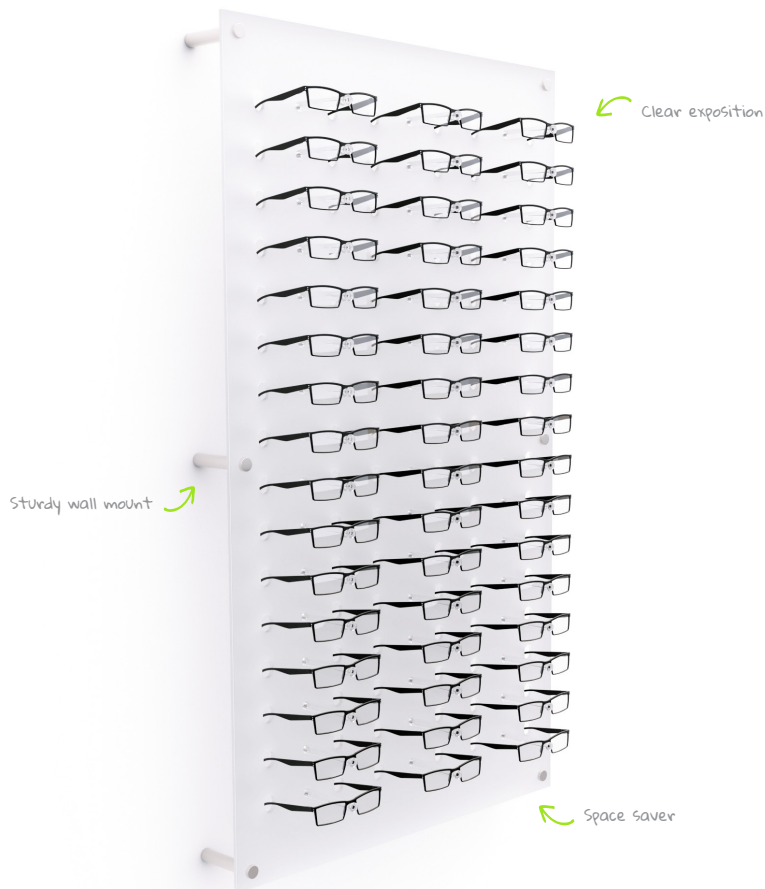

48 Frames  
48 Oprawek

## MODULE WSL NO. 3 / AP.MI

Dimensions / Wymiary  
2213 mm x 1200 mm x 400 mm

A single mirror module, arrange a couple of these in combination with the other displays from this collection for an all-in-one solution.

Pojedynczy moduł luster, połącz je z innymi prezentarami z tej kolekcji, aby uzyskać kompleksowe rozwiązanie.



## MODULE WSM NO. 3 / AP.N3.A

Dimensions / Wymiary  
685 mm x 300 mm x 400 mm



## DISPLAY NO. 3 / AP.N3.F48

Wall presenter, designed to accommodate many frames without losing space. The frames are presented on a laser-cut plate and acrylic holders, which makes them lightweight, and their arrangement introduces rhythm. This solution can be applied directly to the wall or on any piece of furniture.

Prezenter naścienny zaprojektowany jest tak, aby zmieścić jak najwięcej oprawek na dostępnej powierzchni. Oprawki prezentowane są na wyciętej laserowo płycie oraz akrylowych noskach dzięki czemu zyskują na przejrzystości a ich ułożenie jest równomierne. Rozwiązanie to może być stosowane bezpośrednio na ścianę lub na dowolny mebel.

## FINISH OPTIONS / WYKOŃCZENIE POWIERZCHNI

Acrylic finishes / Rodzaje akrylu

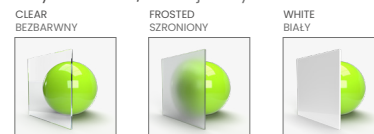

## DIMENSIONS / WYMIARY

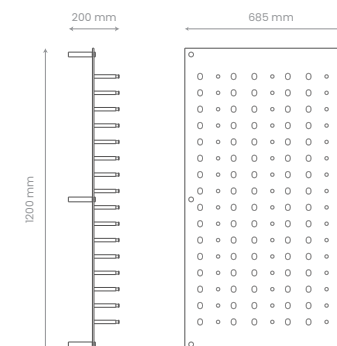



Acrylic eyeglasses frame holders.  
Akrylowe uchwyty na oprawki okularowe.



Stainless steel standoffs  
Solidne mocowanie ścienne

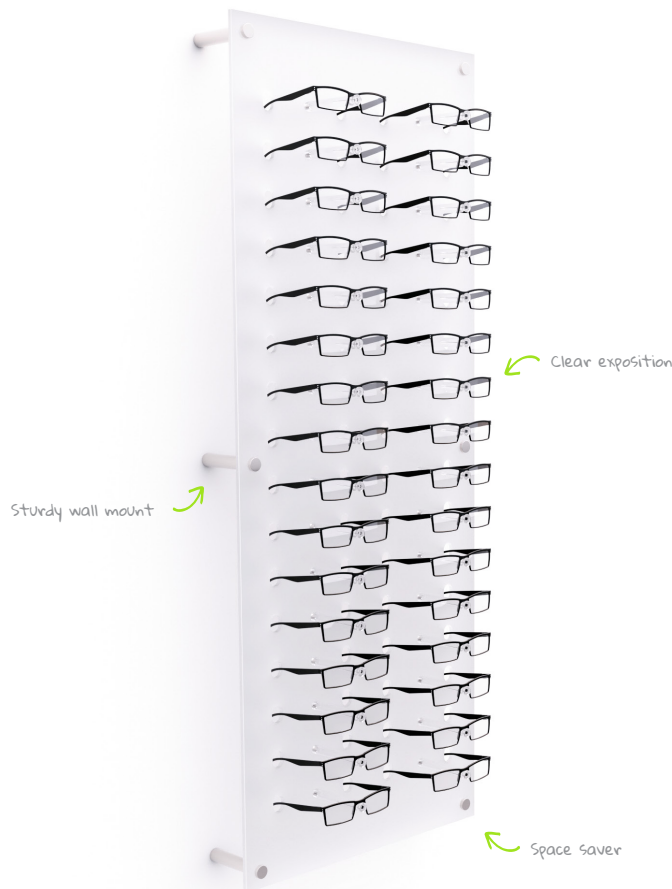

## MODULE WSL NO. 4 / AP.MI

Dimensions / Wymiary  
2213 mm x 1200 mm x 400 mm

A single mirror module, arrange a couple of these in combination with the other displays from this collection for an all-in-one solution.

Pojedynczy moduł luster, połącz je z innymi prezentarami z tej kolekcji, aby uzyskać kompleksowe rozwiązanie.



## MODULE WSM NO. 4 / AP.N4.A

Dimensions / Wymiary  
470 mm x 300 mm x 400 mm



32 Frames  
32 Oprawek

## DISPLAY NO. 4 / AP.N4.F32

Wall presenter, designed to accommodate many frames without losing space. The frames are presented on a laser-cut plate and acrylic holders, which makes them lightweight, and their arrangement introduces rhythm. This solution can be applied directly to the wall or on any piece of furniture.

Prezenter naścienny zaprojektowany jest tak, aby zmieścić jak najwięcej oprawek na dostępnej powierzchni. Oprawki prezentowane są na wyciętej laserowo płycie oraz akrylowych noskach dzięki czemu zyskują na przejrzystości a ich ułożenie jest równomierne. Rozwiązanie to może być stosowane bezpośrednio na ścianie lub na dowolny mebel.

## FINISH OPTIONS / WYKOŃCZENIE POWIERZCHNI

Acrylic finishes / Rodzaje akrylu

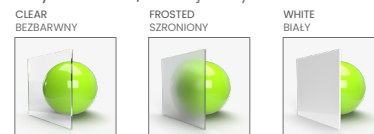

## DIMENSIONS / WYMIARY

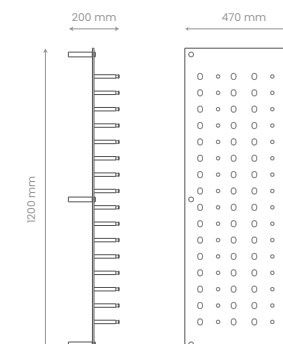





Acrylic eyeglasses frame holders.  
Akrylowe uchwyty na oprawki okularowe.



Stainless steel standoffs  
Solidne mocowanie ścienne



  
22 Frames  
22 Oprawek

## MODULE WSL NO. 5 / AP.M2

Dimensions / Wymiary  
2213 mm x 875 mm x 400 mm

A single mirror module, arrange a couple of these in combination with the other displays from this collection for an all-in-one solution.

Pojedynczy moduł luster, połącz je z innymi prezydentami z tej kolekcji, aby uzyskać kompleksowe rozwiązanie.



## MODULE WSM NO. 5 / AP.N5.A

Dimensions / Wymiary  
470 mm x 300 mm x 400 mm



## DISPLAY NO. 5 / AP.N5.F22

Wall presenter, designed to accommodate many frames without losing space. The frames are presented on a laser-cut plate and acrylic holders, which makes them lightweight, and their arrangement introduces rhythm. This solution can be applied directly to the wall or on any piece of furniture.

Prezenter naścienny zaprojektowany jest tak, aby zmieścić jak najwięcej oprawek na dostępnej powierzchni. Oprawki prezentowane są na wyciętej laserowo płycie oraz akrylowych noskach dzięki czemu zyskują na przejrzystości a ich ułożenie jest równomierne. Rozwiązanie to może być stosowane bezpośrednio na ścianę lub na dowolny mebel.

## FINISH OPTIONS / WYKOŃCZENIE POWIERZCHNI

Acrylic finishes / Rodzaje akrylu

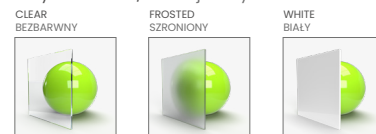

## DIMENSIONS / WYMIARY

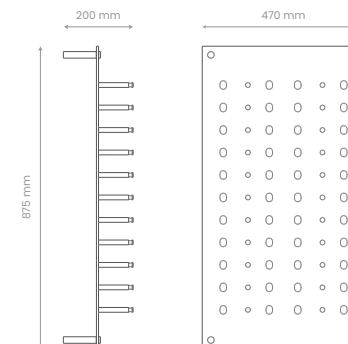



Acrylic eyeglasses frame holders.  
Akrylowe uchwyty na oprawki okularowe.



Stainless steel standoffs  
solidne mocowanie ścienne

Sturdy wall mount



Clear exposition

Space saver



66 Frames  
66 Oprawek

### MODULE WSL NO. 6 / AP.M2

Dimensions / Wymiary  
2213 mm x 875 mm x 400 mm

A single mirror module, arrange a couple of these in combination with the other displays from this collection for an all-in-one solution.

Pojedynczy moduł luster, połącz je z innymi prezentarami z tej kolekcji, aby uzyskać kompleksowe rozwiązanie.



### MODULE WSM NO. 6 / AP.N6.A

Dimensions / Wymiary  
1330 mm x 300 mm x 400 mm



### DISPLAY NO. 6 / AP.N6.F66

Wall presenter, designed to accommodate many frames without losing space. The frames are presented on a laser-cut plate and acrylic holders, which makes them lightweight, and their arrangement introduces rhythm. This solution can be applied directly to the wall or on any piece of furniture.

Prezenter naścienny zaprojektowany jest tak, aby zmieścić jak najwięcej oprawek na dostępnej powierzchni. Oprawki prezentowane są na wyciętej laserowo płycie oraz akrylowych noskach dzięki czemu zyskują na przejrzystości a ich ułożenie jest równomierne. Rozwiązanie to może być stosowane bezpośrednio na ścianę lub na dowolny mebel.

### FINISH OPTIONS / WYKOŃCZENIE POWIERZCHNI

Acrylic finishes / Rodzaje akrylu

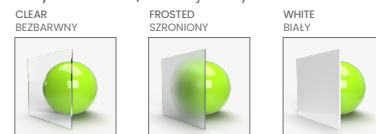

### DIMENSIONS / WYMIARY

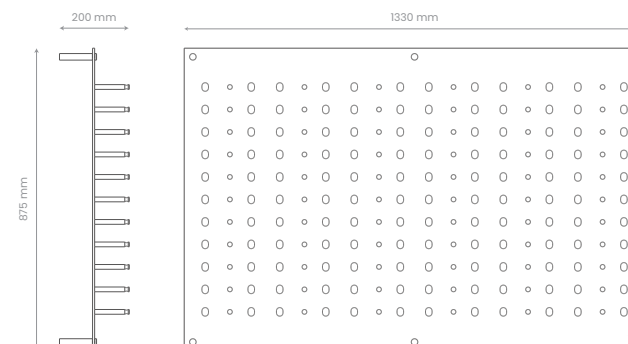

# Contact Us

---

SERTO IS PROVIDING ALL-IN-ONE SOLUTIONS FOR THE OPTICAL INDUSTRY



**ADDRESS**

GRANICZNA 186  
54-530 WROCŁAW



**EMAIL**

[INFO@SERTO.PL](mailto:INFO@SERTO.PL)



**PHONE**

+48 713 074 088